

## 100 / 190 Kid's Basic-T

T-Shirt, Single Jersey, 100 % Baumwolle, 150 g/m<sup>2</sup>. Farbe white: 92–176. Farben: 92–164.

Bezeichnung		92	98	104	116	128	140	152	164	176
A01	1/2 OBERWEITE	28	31	34	37	41	44	46	49	52
E0	LÄNGE KINDER	40	42	44	47	50	53	56	62	68
G02	ÄRMELLÄNGE	12	12	14	15	17	18	19	20	21

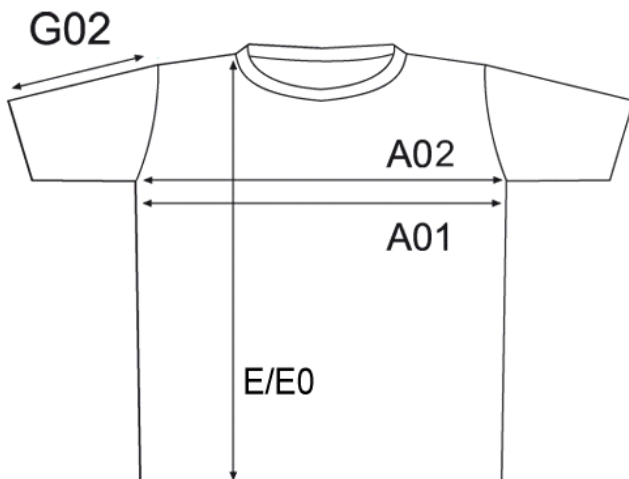

## 1000P / 1090 Basic-T

T-Shirt, Single Jersey, 100 % Baumwolle, 150 g/m<sup>2</sup>, S-XXL.

Bezeichnung		S	M	L	XL	XXL
A01	1/2 OBERWEITE	50	53	56	59	62
E	LÄNGE	71	73	75	77	79
G02	ÄRMELLÄNGE	20	21	22	23	24

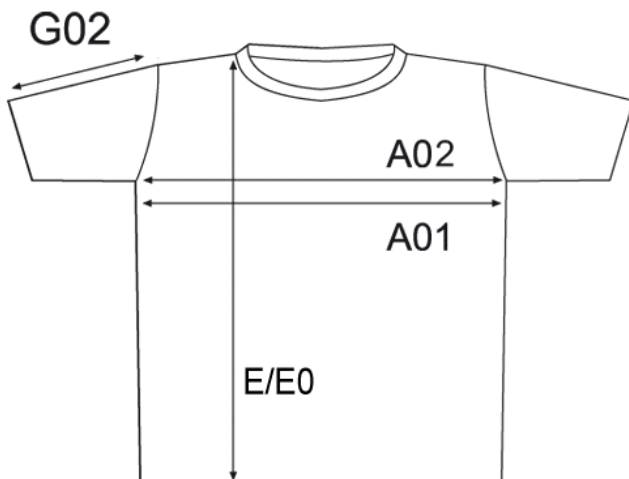

## 1025 / 1025F Basic V-Neck-T

T-Shirt, V-Ausschnitt, Single Jersey, 100 % Baumwolle, 150 g/m<sup>2</sup>, S-XXL.

Bezeichnung		S	M	L	XL	XXL
A01	1/2 OBERWEITE	50	53	56	59	62
E	LÄNGE	71	73	75	77	79
G02	ÄRMELLÄNGE	19	20	21	22	23

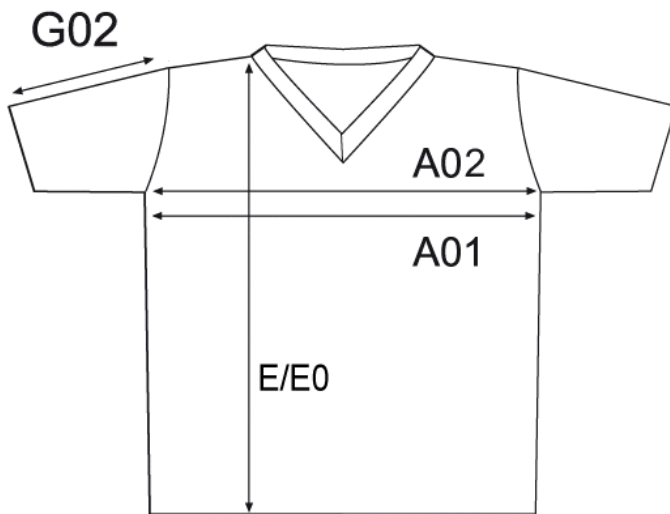

## 1031F Women's Tube Top

Trägerloses Top, Bustiereinsatz für eine perfekte Passform, Single Jersey, 95 % Baumwolle, 5 % Elasthan, 210 g/m<sup>2</sup>, XS-L.

	Bezeichnung	XS	S	M	L
A02	1/2 OBERWEITE	33	35	37	39
E01	LÄNGE	37,5	39,5	41,5	43,5

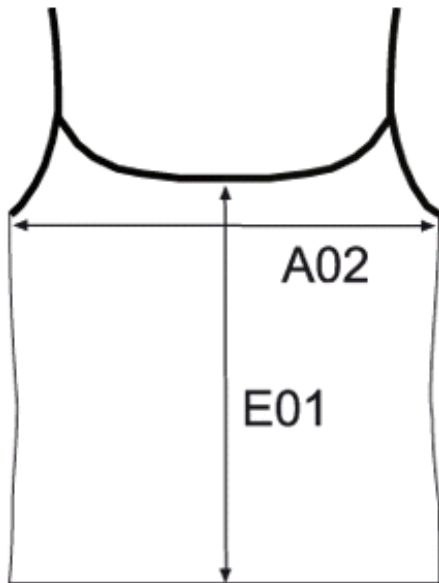

## 1037 / 1037A / 1037F Women's V-Neckholder Top

V-Top zum Binden im Nacken, Single Jersey, 95 % Baumwolle, 5 % Elasthan, 180 g/m<sup>2</sup>, S–XL.

	Bezeichnung	S	M	L	XL
A02	1/2 OBERWEITE	34	36	38	41
E01	LÄNGE	39,5	41,5	43,5	46,5

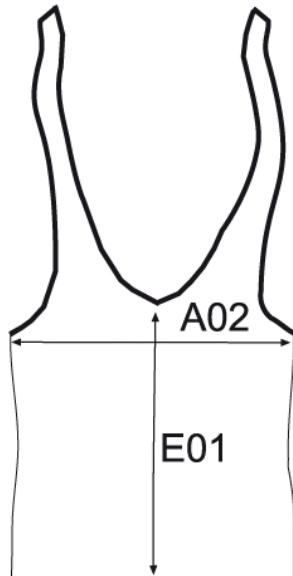

## 1046 / 1046F Women's Racerback Top

Top mit Ringerrücken, 3 Druckknöpfe (nickelfrei), Rib, 100 % Baumwolle, 240 g/m<sup>2</sup>, S–XL.

Bezeichnung		S	M	L	XL
A02	1/2 OBERWEITE	34	37	40	43
E	LÄNGE	56	58	61	65

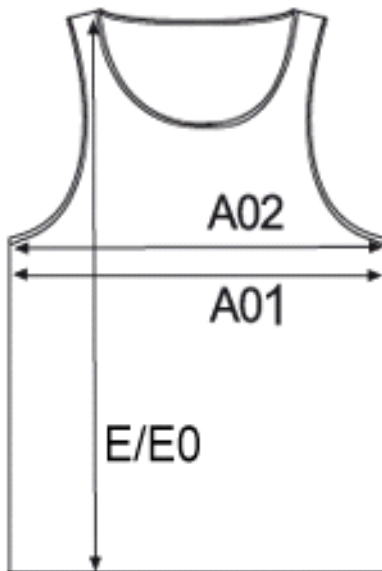

## 1050 Men's Athletic-T

Trägershirt, Single Jersey, 100 % Baumwolle, 150 g/m<sup>2</sup>, S-XXL.

Bezeichnung		S	M	L	XL	XXL
A01	1/2 OBERWEITE	50	53	56	59	62
E	LÄNGE	72	74	76	78	80

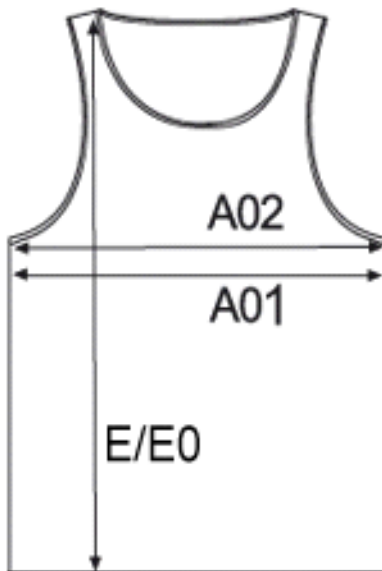

## 1060 Men's Raglan-T

Raglan T-Shirt, Single Jersey, 100 % Baumwolle, 180 g/m<sup>2</sup>, M-XXL.

Bezeichnung		M	L	XL	XXL
A01	1/2 OBERWEITE	50	53	56	59
E	LÄNGE	70	72	74	76
G02	ÄRMELLÄNGE	36	38	40	42

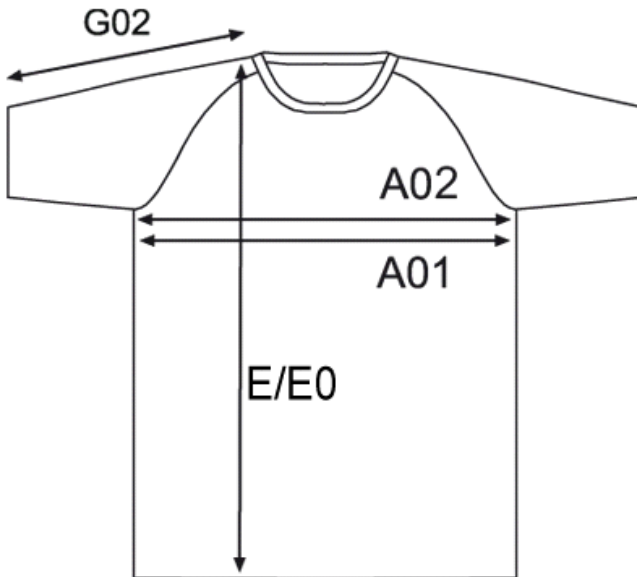



## 1075 Women's Raglan-T

Raglan Shirt, Fine Rib, 100 % Baumwolle, 205 g/m<sup>2</sup>, S-L.

Bezeichnung		S	M	L
A02	1/2 OBERWEITE	38	41	44
E	LÄNGE	56	60	64
G02	ÄRMELLÄNGE	25	26	27

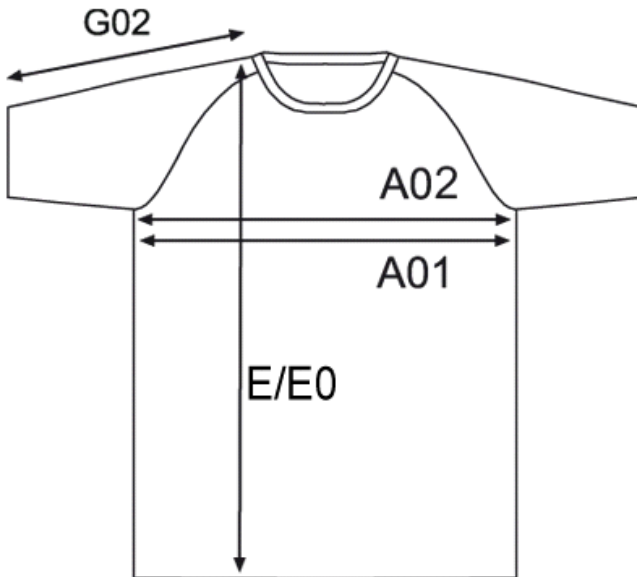

## 1100 / 1100A Women's Retro Polo

Polo, Halsausschnitt mit Kordel, Heavy Jersey, 100 % Baumwolle, 205 g/m<sup>2</sup>, S–XL.

Bezeichnung		S	M	L	XL
A02	1/2 OBERWEITE	41	44	47	51
E	LÄNGE	58	60	62	64
G02	ÄRMELLÄNGE	16	17	18	20

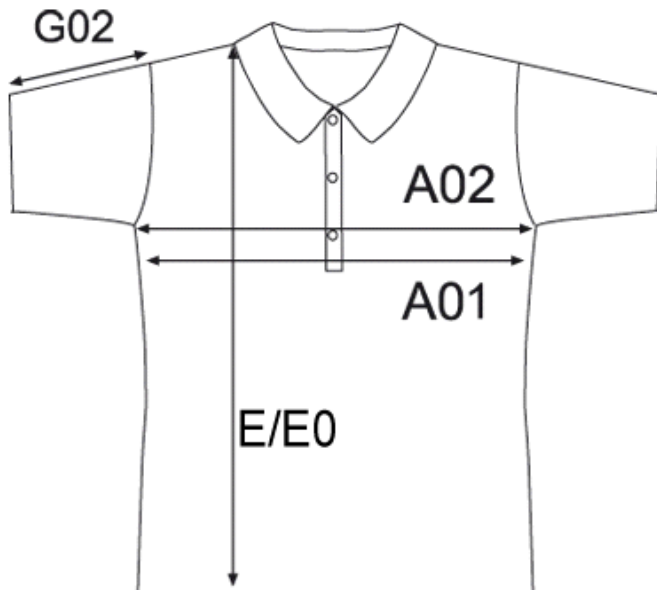

## 1101 Men's Retro Polo

Polo, Halsausschnitt mit Kordel, Heavy Jersey, 100 % Baumwolle, 205 g/m<sup>2</sup>, S-XXL.

Bezeichnung		S	M	L	XL	XXL
A02	1/2 OBERWEITE	51	54	57	60	63
E	LÄNGE	68	70	72	74	76
G02	ÄRMELLÄNGE	24	25	26	27	28

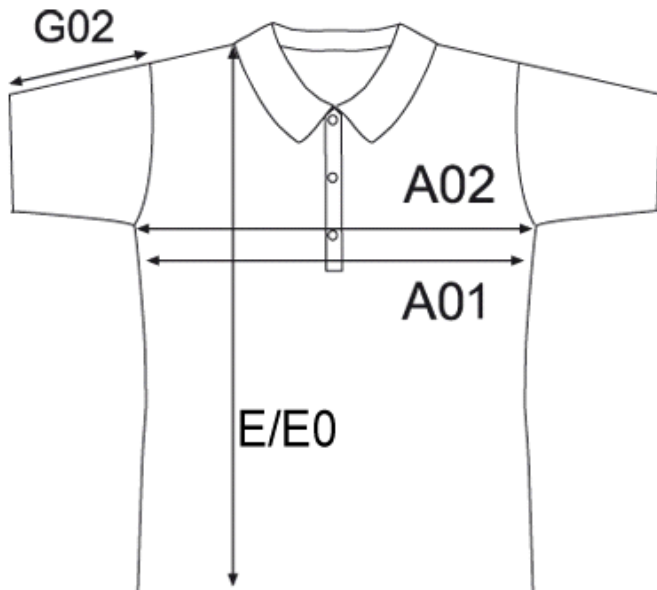

## 110B / 110BF Baby-T

T-Shirt, Schulteröffnung, Single Jersey, 100 % Baumwolle, 150 g/m<sup>2</sup>, 56/62, 68/74, 80/86.

	Bezeichnung	56/62	68/74	80/86
A01	1/2 OBERWEITE	26	28	30
E0	LÄNGE KINDER	30	34	38
G02	ÄRMELLÄNGE	9	10	11

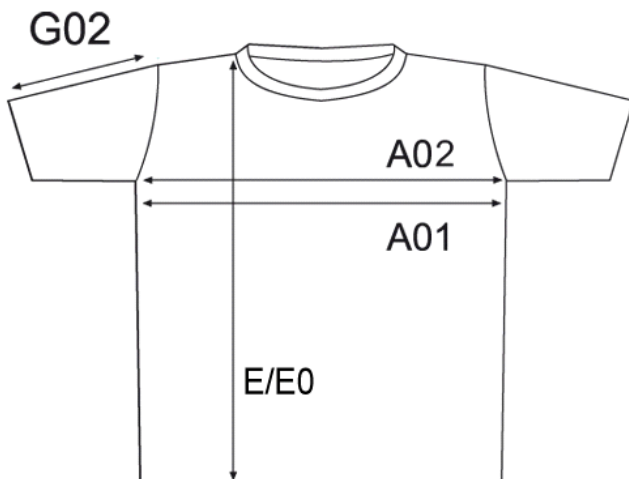

## 1250F Women's Lace Top

Top, Spitzenbordüre, verstellbare Spaghettiträger, figurbetont, Single Jersey, 92 % Baumwolle, 8 % Elasthan, 190 g/m<sup>2</sup>, S-L.

Bezeichnung		S	M	L
A02	1/2 OBERWEITE	34	36	38
E01	LÄNGE	40	42	44

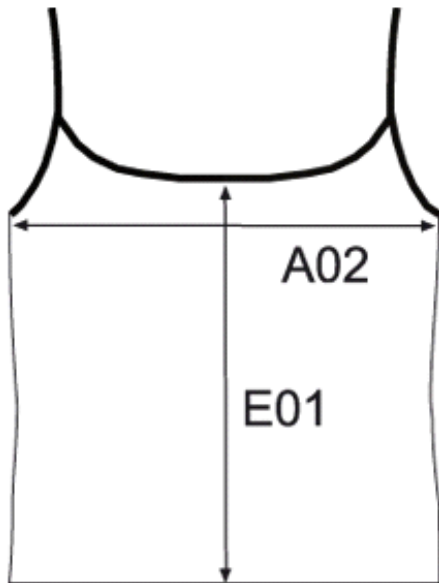

## 160 Kid's Raglan-T

Raglan T-Shirt, Single Jersey, 100 % Baumwolle, 180 g/m<sup>2</sup>, 104–164.

Bezeichnung		104	116	128	140	152	164
A01	1/2 OBERWEITE	31	34	37	41	44	46
E0	LÄNGE KINDER	41	44	47	51	56	61
G02	ÄRMELLÄNGE	23	25	27	29	31	33

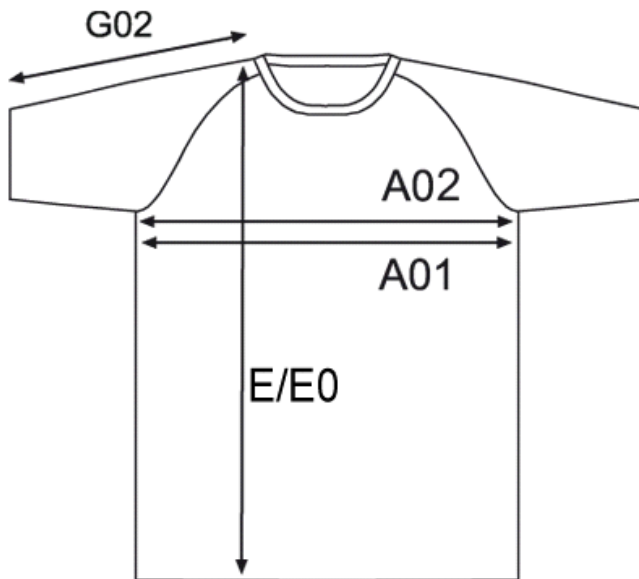

## 195 Kid's-T LS

Langarm T-Shirt, Interlock, 100 % Baumwolle, 220 g/m<sup>2</sup>, 104–164.

Bezeichnung		104	116	128	140	152	164
A01	1/2 OBERWEITE	32	34	37	40	42	45
E0	LÄNGE KINDER	41	44	48	51	56	61
G	ÄRMELLÄNGE	33	36	38	41	43	46

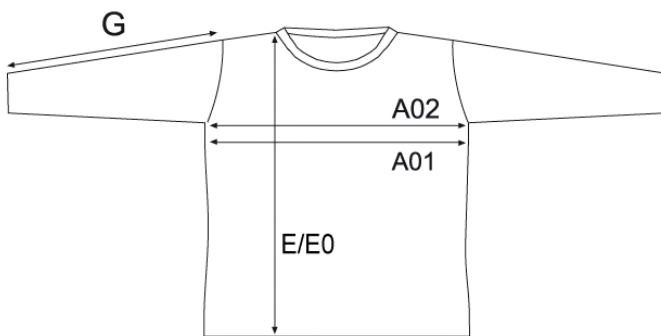

## 2049 Men's Polo Sweater

Sweatshirt, Polokragen, Knopfleiste mit 3 Hornknöpfen, Elasthanbündchen an Arm und Saum, Molton brushed, 100 % Baumwolle, 320 g/m<sup>2</sup>, S–XXXL.

Bezeichnung		S	M	L	XL	XXL	XXXL
A01	1/2 OBERWEITE	56	59	61	63	66	69
E	LÄNGE	70	73	75	77	80	83
G	ÄRMELLÄNGE	54	56	58	60	63	66

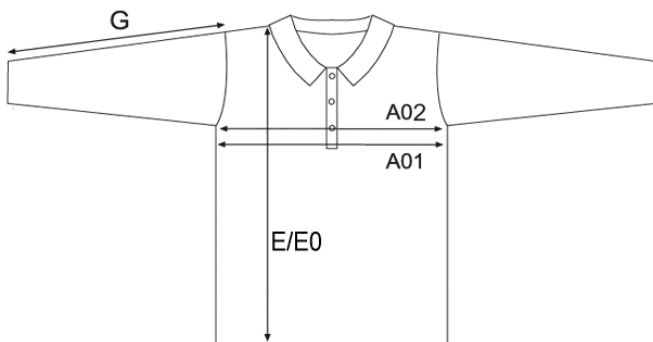



## 2075 Women's Sweater Turtleneck

Sweatshirt, Rollkragen mit Kordelzug, Kängurutasche, Elasthanbündchen an Arm und Saum, figurbetont, Molton brushed, 80 % Baumwolle, 20 % Polyester, 280 g/m<sup>2</sup>, XS–XL.

Bezeichnung		XS	S	M	L	XL
A02	1/2 OBERWEITE	45	47	49	52	55
E	LÄNGE	67	69	71	74	77
G	ÄRMELLÄNGE	62	63	64	65	66



## 208 Kid's Hoody

Sweatshirt, Kängurutasche, Elasthanbündchen an Arm und Saum, Molton brushed, 100 % Baumwolle, 320 g/m<sup>2</sup>, 104–164.

Bezeichnung		104	116	128	140	152	164
A01	1/2 OBERWEITE	40	42	44	46	48	51
E0	LÄNGE KINDER	44	49	52	56	60	65
G	ÄRMELLÄNGE	35	38	41	45	49	54

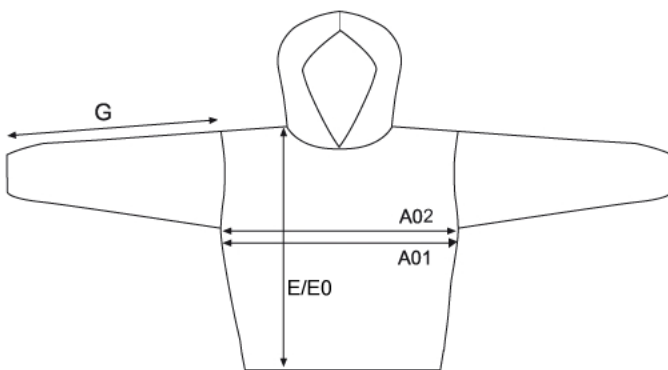

## 2080 Men's Hoody

Sweatshirt, Kängurutasche, Elasthanbündchen an Arm und Saum, Molton brushed, 100 % Baumwolle, 320 g/m<sup>2</sup>, S–XXL.

	Bezeichnung	S	M	L	XL	XXL
A01	1/2 OBERWEITE	56	59	61	63	66
E	LÄNGE	67	69	71	73	75
G	ÄRMELLÄNGE	54	56	58	61	63

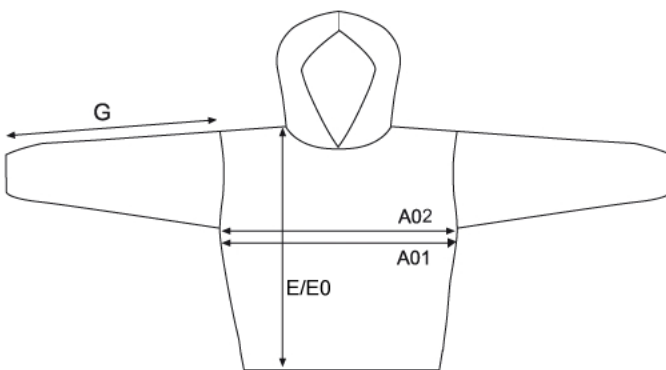

## 2180 / 2180F Men's Hoody 80/20

Sweatshirt, Kängurutasche, Doppelkapuze, Elasthanbündchen an Arm und Saum, Molton brushed, 80 % Baumwolle, 20 % Polyester, 280 g/m<sup>2</sup>, S–XXL. Farbe black: in den Größen S–5XL.

Bezeichnung		S	M	L	XL	XXL	XXXL	4XL	5XL
A01	1/2 OBERWEITE	53	56	59	62	65	68	75	81
E	LÄNGE	70	72	74	76	78	79	80	81
G	ÄRMELLÄNGE	58	60	62	64	66	66	67	67

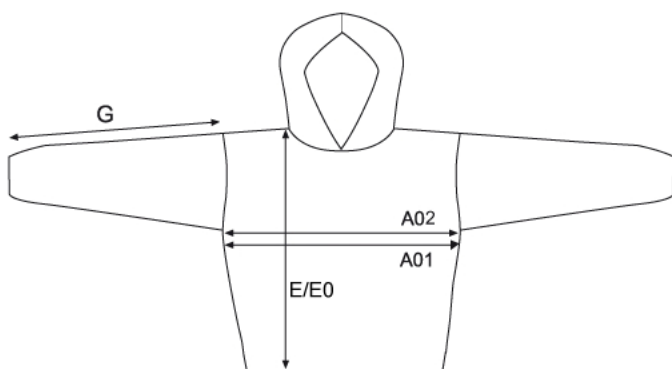

## 2181F Women's Hoody 80/20

Sweatshirt, Kängurutasche, Doppelkapuze, Elasthanbündchen an Arm und Saum, figurbetont, Molton brushed, 80 % Baumwolle, 20 % Polyester, 280 g/m<sup>2</sup>, XS–XL.

Bezeichnung		XS	S	M	L	XL
A02	1/2 OBERWEITE	45	47	49	52	55
E	LÄNGE	61	63	65	67	70
G	ÄRMELLÄNGE	62	63	64	65	66

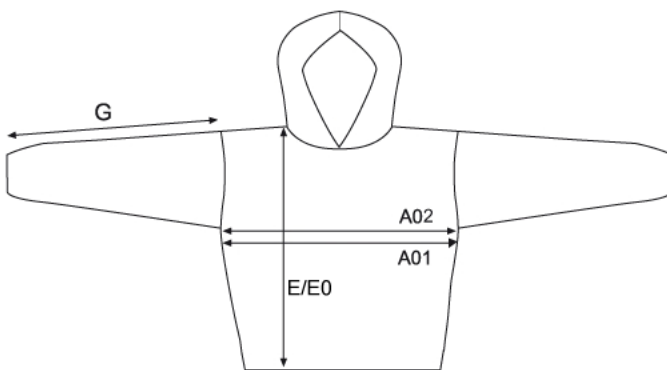

## 2190F Men's Hoody 80/20 Heavy

Sweatshirt, Kängurutasche, Doppelkapuze, Elasthanbündchen an Arm und Saum, Molton brushed, 80 % Baumwolle, 20 % Polyester, 320 g/m<sup>2</sup>, S-XXXL.

Bezeichnung		S	M	L	XL	XXL	XXXL
A01	1/2 OBERWEITE	53	56	59	62	65	68
E	LÄNGE	71,5	73,5	75,5	77,5	79,5	82,5
G	ÄRMELLÄNGE	59,5	61,5	63,5	65,5	67,5	69,5

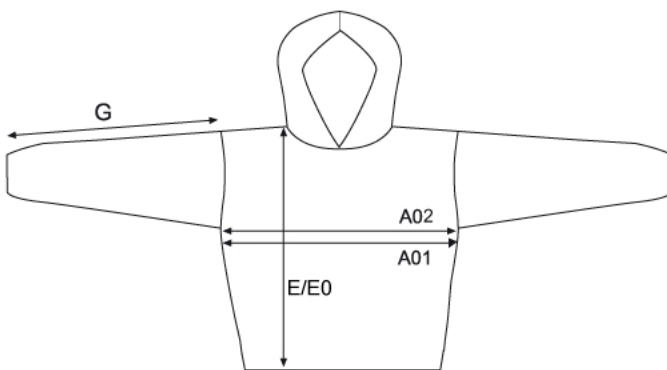

## 2199 / 2199F Men's Sweater 80/20

Sweatshirt, Elasthanbündchen an Arm und Saum, Molton brushed, 80 % Baumwolle, 20 % Polyester, 280 g/m<sup>2</sup>, S–XXXL.

Bezeichnung		S	M	L	XL	XXL	XXXL
A01	1/2 OBERWEITE	53	56	59	62	65	68
E	LÄNGE	69	71	73	75	77	79
G	ÄRMELLÄNGE	60	61,5	63	64,5	65,5	66,5



## 2385F Women's Jacket Ruffled Collar

Jacke, durchgehender Reißverschluss Ton in Ton, übergroßer Kragen, gerafft im Schulterbereich, breite Elasthanbündchen an Arm und Saum, Reißverschlussaschen, extra langer Schnitt, Molton unbrushed, 95 % Baumwolle, 5 % Elasthan, 280 g/m<sup>2</sup>, XS-L.

Bezeichnung		XS	S	M	L
A02	1/2 OBERWEITE	45	47	49	52
E	LÄNGE	72	73	74	75
G	ÄRMELLÄNGE	63,5	64,5	66	67

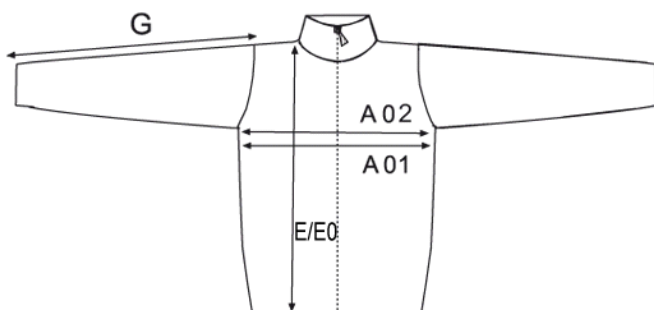



## 300 / 399 Kid's Premium-T

T-Shirt, Single Jersey, 100 % Baumwolle, 180 g/m<sup>2</sup>, 92–164.

Bezeichnung		92	98	104	116	128	140	152	164
A01	1/2 OBERWEITE	28	31	34	37	41	44	46	49
E0	LÄNGE KINDER	40	42	44	47	50	53	56	62
G02	ÄRMELLÄNGE	12	12	14	15	17	18	19	20

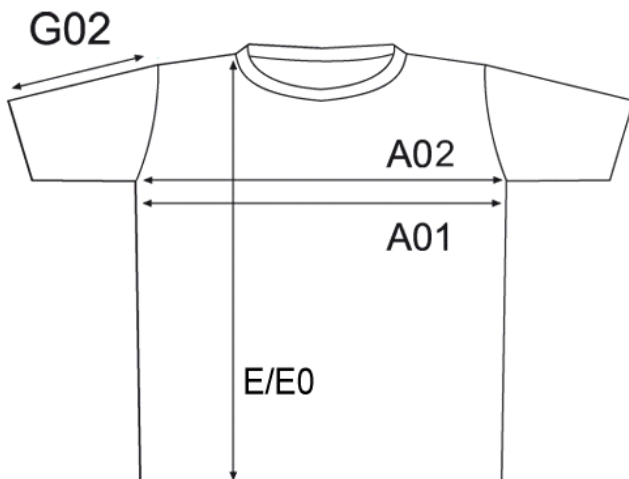

## 3000 / 3099 Men's Premium-T

T-Shirt, Single Jersey, 100 % Baumwolle, 180 g/m<sup>2</sup>, XS–5XL.

Bezeichnung		XS	S	M	L	XL	XXL	XXXL	4XL	5XL
A01	1/2 OBERWEITE	46	50	53	56	59	62	65	72	82
E	LÄNGE	66	71	72	73	75	77	80	86	93
G02	ÄRMELLÄNGE	17	19	20	21	22	23	24	27	30

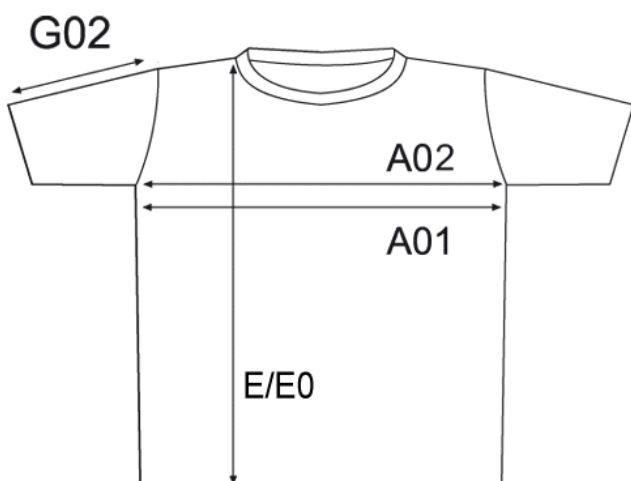

## 3005 / 3005F Women's Premium-T

T-Shirt, leicht tailliert, Single Jersey, 100 % Baumwolle, 180 g/m<sup>2</sup>, XS-XXL.

Bezeichnung		XS	S	M	L	XL	XXL
A02	1/2 OBERWEITE	40	43	46	49	53	57
E	LÄNGE	60	62	63	66	68	72
G02	ÄRMELLÄNGE	15	16	17	18	20	22

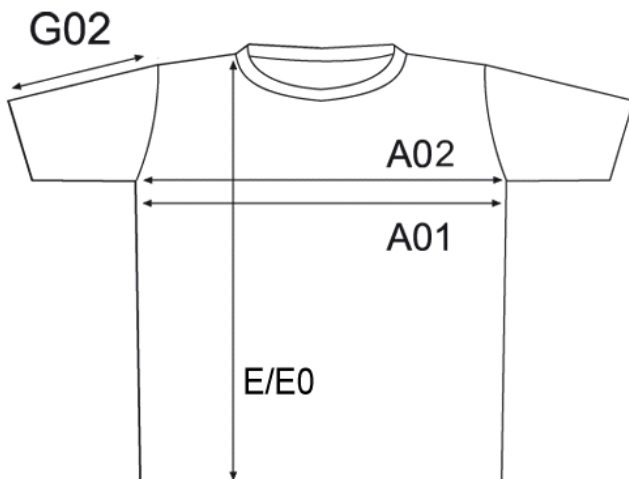

## 3021 / 3021A Men's Football-T

T-Shirt, farbig abgesetzte Bündchen an Hals und Ärmeln, Seiteneinsatz in Kontrastfarbe, Heavy Jersey, 100 % Baumwolle, 220 g/m<sup>2</sup>, M-XXL.

Bezeichnung		M	L	XL	XXL
A01	1/2 OBERWEITE	53	56	59	62
E	LÄNGE	73	75	77	79
G02	ÄRMELLÄNGE	23	24	25	26

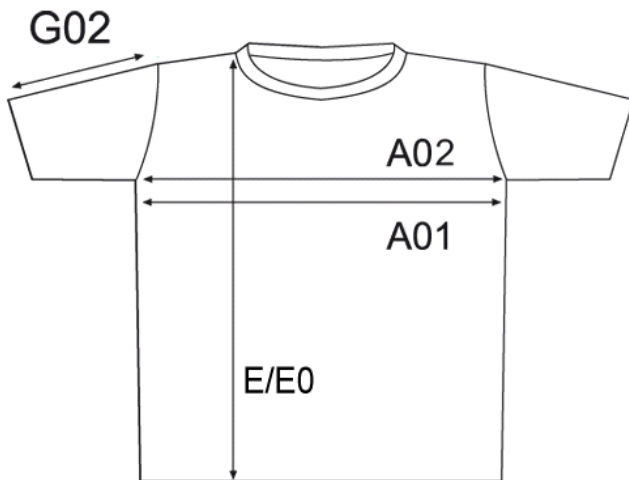

## 3025 / 3025F Premium V-Neck-T

T-Shirt, V-Ausschnitt, Single Jersey, 100 % Baumwolle, 180 g/m<sup>2</sup>, S-XXL.

Bezeichnung		S	M	L	XL	XXL
A01	1/2 OBERWEITE	50	53	56	59	62
E	LÄNGE	71	72	73	75	77
G02	ÄRMELLÄNGE	19	20	21	22	23

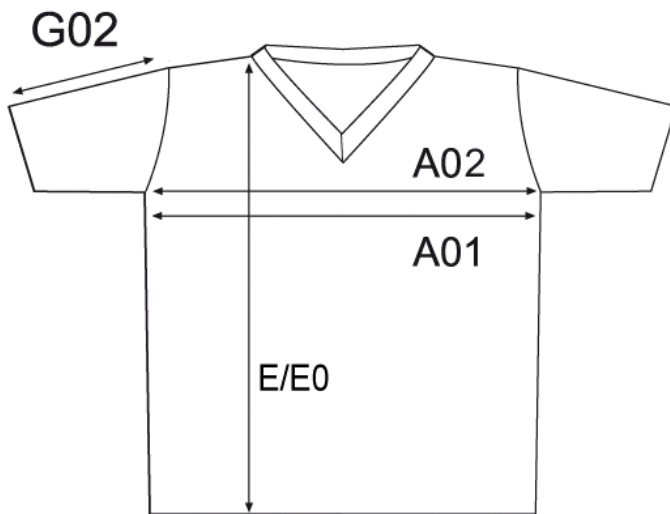

## 3051 / 3051F Women's Rib V-Neck-T

T-Shirt, überlappender V-Neck, Heavy Rib, 100 % Baumwolle, 245 g/m<sup>2</sup>, S-5XL.

Bezeichnung		S	M	L	XL	XXL	XXXL	4XL	5XL
A02	1/2 OBERWEITE	43	46	49	53	58	64	70	76
E	LÄNGE	60	62	64	66	70	73	75	77
G02	ÄRMELLÄNGE	17	18	19	20	22	24	26	29

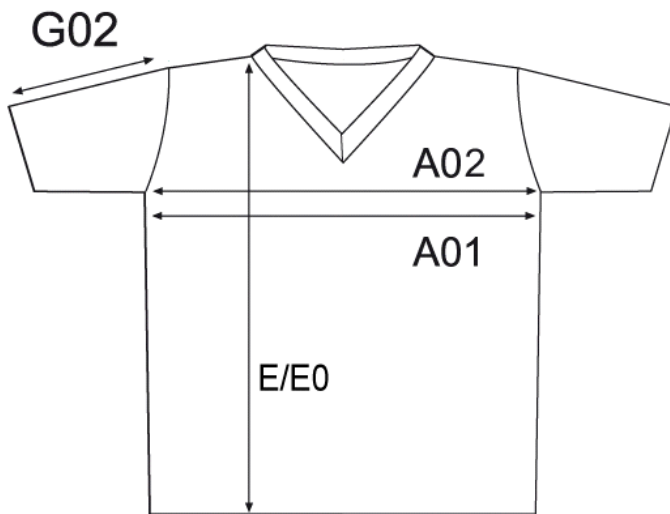

## 3070 Men's Contrast-T

T-Shirt, farbig abgesetzte Bündchen an Hals und Ärmeln, Single Jersey, 100 % Baumwolle, 180 g/m<sup>2</sup>, S-XXL.

Bezeichnung		S	M	L	XL	XXL
A01	1/2 OBERWEITE	50	53	56	59	62
E	LÄNGE	71	72	73	75	77
G02	ÄRMELLÄNGE	19	20	21	22	23

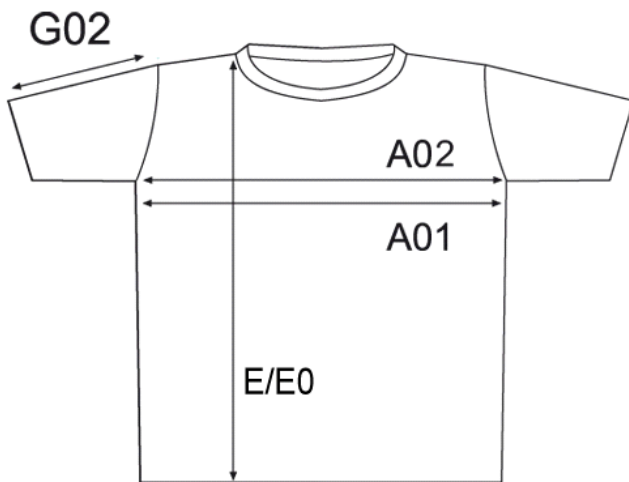

## 3081 / 3081F Men's Slim Fit-T

T-Shirt, figurbetont, Single Jersey, 95 % Baumwolle, 5 % Elasthan, 180 g/m<sup>2</sup>, S-XXL.

Bezeichnung		S	M	L	XL	XXL
A02	1/2 OBERWEITE	46	49	52	55	59
E	LÄNGE	67	70	73	76	80
G02	ÄRMELLÄNGE	22,5	23,5	24,5	25,5	26,5

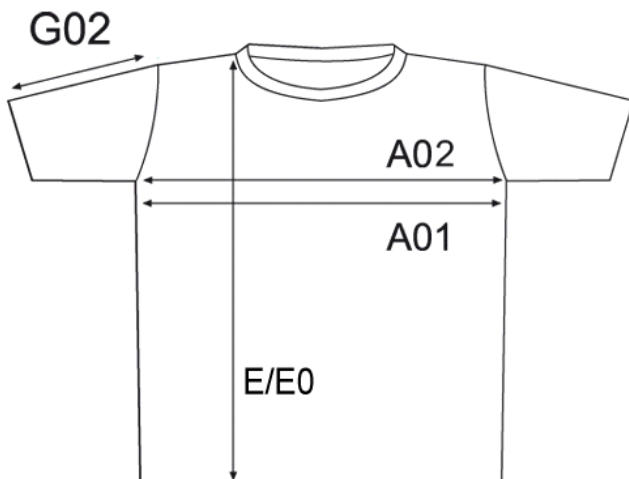



## 3082 / 3082F Men's Slim Fit V-Neck-T

T-Shirt, V-Ausschnitt, figurbetont, Single Jersey, 95% Baumwolle, 5% Elasthan, 180 g/m<sup>2</sup>, S-XXL.

Bezeichnung		S	M	L	XL	XXL
A02	1/2 OBERWEITE	46	49	52	55	59
E	LÄNGE	67	70	73	76	80
G02	ÄRMELLÄNGE	22,5	23,5	24,5	25,5	26,5

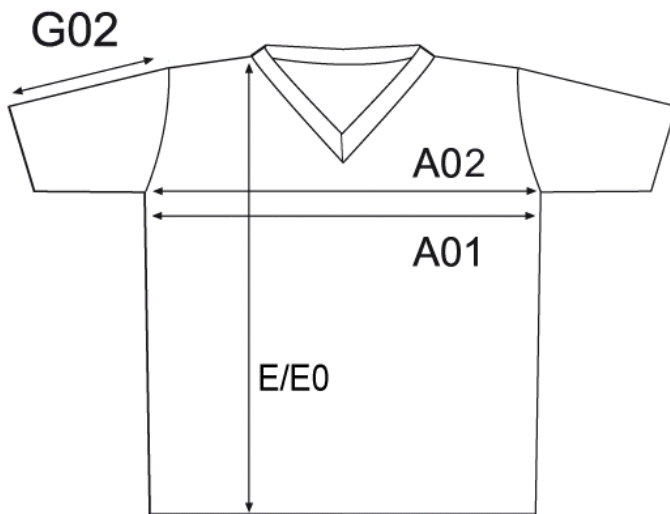

## 3085 / 3085F Women's Slim Fit-T

T-Shirt, figurbetont, Single Jersey, 95 % Baumwolle, 5 % Elasthan, 180 g/m<sup>2</sup>, XS–XL.

Bezeichnung		XS	S	M	L	XL
A02	1/2 OBERWEITE	37	40	43	46	49
E	LÄNGE	58	60	62	64	66
G02	ÄRMELLÄNGE	13	14	15	16	17

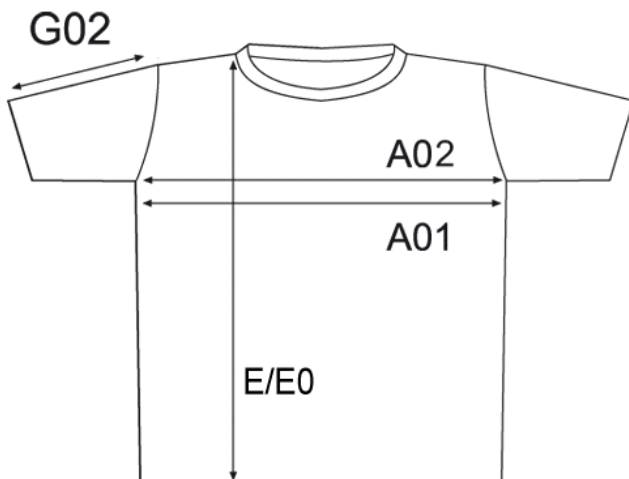

## 3086 / 3086F Women's Slim Fit V-Neck-T

T-Shirt, V-Ausschnitt, figurbetont, Single Jersey, 95% Baumwolle, 5% Elasthan, 180 g/m<sup>2</sup>, XS–XL.

Bezeichnung		XS	S	M	L	XL
A02	1/2 OBERWEITE	37	40	43	46	49
E	LÄNGE	58	60	62	64	66
G02	ÄRMELLÄNGE	13	14	15	16	17

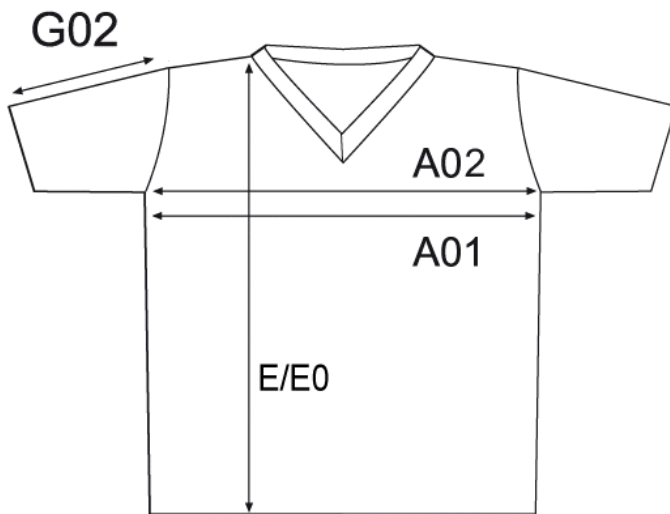

## 3087 / 3087F Women's Slim Fit V-Neck-T Long

Long T-Shirt, V-Ausschnitt, figurbetont, Single Jersey, 95 % Baumwolle, 5 % Elasthan, 180 g/m<sup>2</sup>, XS-XXL.

Bezeichnung		XS	S	M	L	XL	XXL
A02	1/2 OBERWEITE	37	40	43	46	49	53
E	LÄNGE	69	71	73	75	77	79
G02	ÄRMELLÄNGE	13	14	15	16	17	18

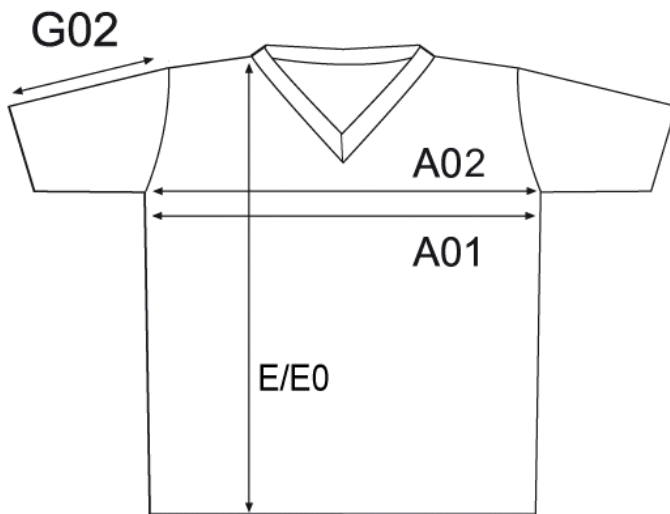

## 3200 / 3200F Men's-T 80/20

T-Shirt, Single Jersey, 80 % Baumwolle, 20 % Polyester, 180 g/m<sup>2</sup>, S–5XL. Farbe white: bis 95° waschbar, trocknergeeignet. Farben: bis 60° waschbar, trocknergeeignet.

Bezeichnung		S	M	L	XL	XXL	XXXL	4XL	5XL
A01	1/2 OBERWEITE	50	53	56	59	62	65	69	73
E	LÄNGE	73	74	75	77	79	82	85	88
G02	ÄRMELLÄNGE	19	20	21	22	23	24	25,5	27

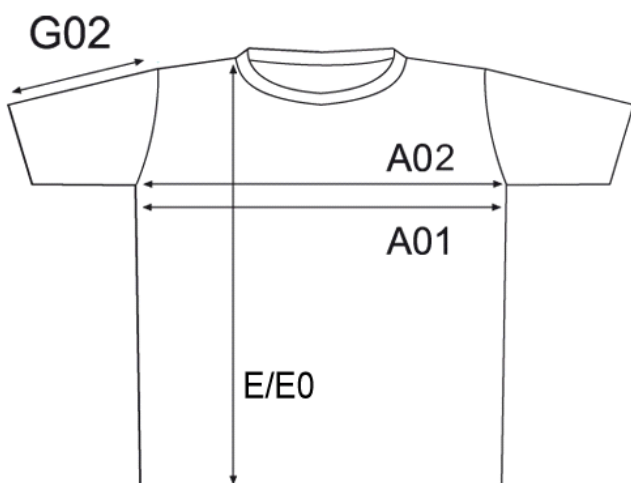

## 3210 / 3210F Women's-T 80/20

T-Shirt, Single Jersey, 80 % Baumwolle, 20 % Polyester, 180 g/m<sup>2</sup>, XS–XXL. Farben white, black, light grey, hunting green, light brown in den Größen XS–XXXL. Farbe white: bis 95° waschbar, trocknergeeignet. Farben: bis 60° waschbar, trocknergeeignet.

Bezeichnung		XS	S	M	L	XL	XXL	XXXL
A02	1/2 OBERWEITE	40	43	46	49	53	56	59
E	LÄNGE	58	61	63	66	70	74	78
G02	ÄRMELLÄNGE	15	16	17	18	19	20	21

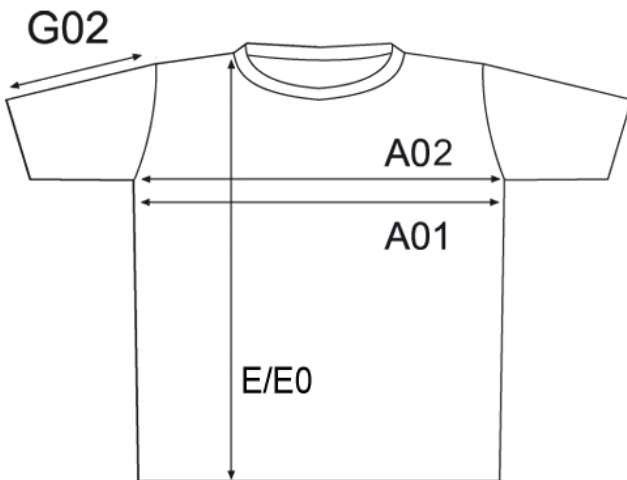

## 3325 / 3325F Women's Wellness V-Neck-T

T-Shirt, V-Ausschnitt, Ziernähte an Hals und Saum, leicht tailliert, Single Jersey, 95 % Baumwolle, 5 % Elasthan, 180 g/m<sup>2</sup>, XS–XL.

Bezeichnung		XS	S	M	L	XL
A02	1/2 OBERWEITE	37	40	43	46	50
E	LÄNGE	58	60	62	64	67
G02	ÄRMELLÄNGE	13	14	15	16	17

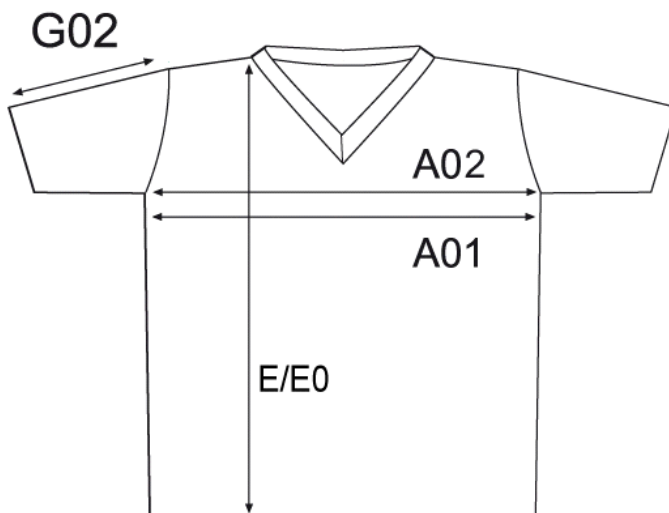

## 3360 / 3360F Women's Wellness V-Neck-T LS

Langarm T-Shirt, V-Ausschnitt, Ziernähte an Hals und Saum, leicht tailliert, Single Jersey, 95 % Baumwolle, 5 % Elasthan, 180 g/m<sup>2</sup>, XS–XL.

Bezeichnung		XS	S	M	L	XL
A02	1/2 OBERWEITE	37	40	43	46	50
E	LÄNGE	58	60	62	64	67
G	ÄRMELLÄNGE	60	61	62	63	64





## 3380 / 3380F Women's Wellness Hoody Jacket

Raglanjacke mit Kapuze, verdeckter Reißverschluss, Einschubtaschen, Ziernähte an Kapuze, Reißverschluss und Raglannaht, Single Jersey, 95 % Baumwolle, 5 % Elasthan, 210 g/m<sup>2</sup>, XS–XL.

Bezeichnung		XS	S	M	L	XL
A02	1/2 OBERWEITE	42	45	48	51	55
E	LÄNGE	57	59	61	63	66
G	ÄRMELLÄNGE	69	71	73	75	78

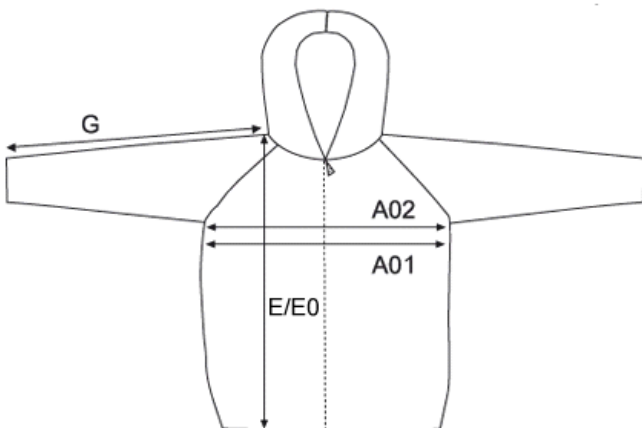

## 3390 / 3390F Women's Wellness Pants

Hose mit Gesäßtasche, breiter Bund mit Kordelzug, weite und gerade Beinform, offener Beinabschluss, Single Jersey, 95 % Baumwolle, 5 % Elasthan, 210 g/m<sup>2</sup>, XS–XL.

Bezeichnung	XS	S	M	L	XL	
B05	1/2 TAILLENWEITE, ENTSPANNT	33	35	37	39	41
E04	VORDERE LEIBHÖHE	16	17	18	19	20
E07	SEITENLÄNGE	96	98	100	102	104
Y04	1/2 OBERSCHENKELWEITE	28	29	30	31	32
Y05	1/2 SAUMWEITE	26	27	28	29	30

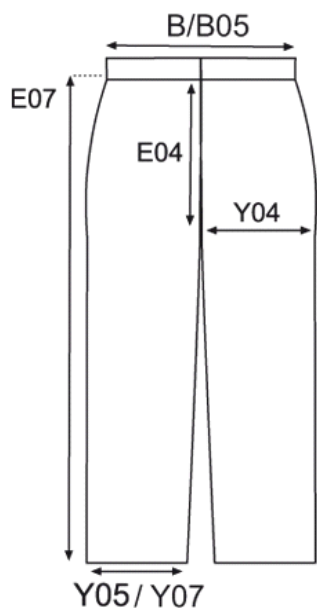

## 3400 / 3400F Women's Interlock-T

T-Shirt, leicht tailliert, Interlock, 100 % Baumwolle, 220 g/m<sup>2</sup>, S-XXL.

Bezeichnung		S	M	L	XL	XXL
A02	1/2 OBERWEITE	39	42	45	49	52
E	LÄNGE	56	60	64	68	72
G02	ÄRMELLÄNGE	16	17	18	20	20

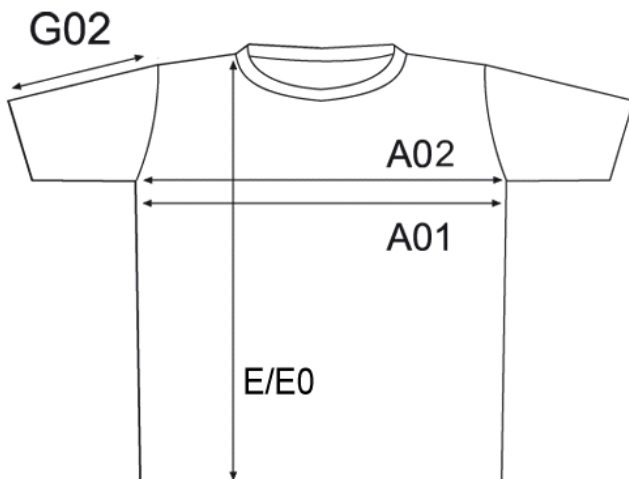

## 3407F Men's Turtleneck-T LS

Langarm Rollkragen T-Shirt, Interlock, 100 % Baumwolle, 220 g/m<sup>2</sup>, S-XL.

	Bezeichnung	S	M	L	XL
A01	1/2 OBERWEITE	51	53	55	58
E	LÄNGE	68	70	72	74
G	ÄRMELLÄNGE	62	63,5	65	66,5



## 3425 / 3425F Women's Interlock V-Neck-T

T-Shirt, V-Ausschnitt, leicht tailliert, Interlock, 100 % Baumwolle, 220 g/m<sup>2</sup>, S-XXL.

Bezeichnung		S	M	L	XL	XXL
A02	1/2 OBERWEITE	39	42	45	49	52
E	LÄNGE	56	60	64	68	72
G02	ÄRMELLÄNGE	16	17	18	20	20

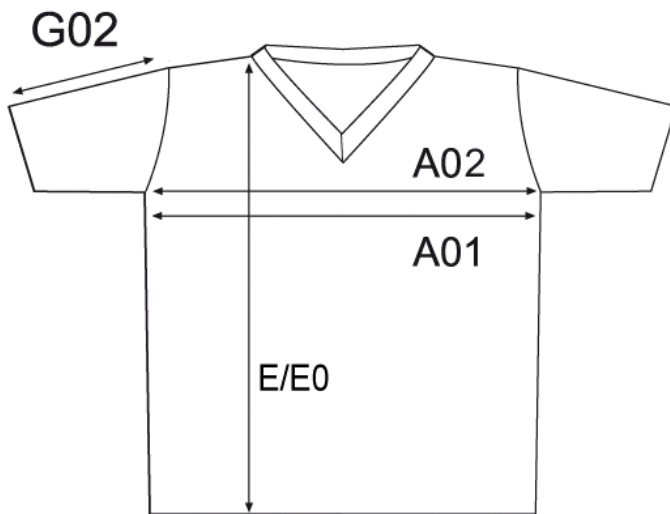

## 3460 / 3460F Women's Interlock V-Neck-T LS

Langarm T-Shirt, V-Ausschnitt, leicht tailliert, Interlock, 100 % Baumwolle, 220 g/m<sup>2</sup>, S–XL.

Bezeichnung		S	M	L	XL
A02	1/2 OBERWEITE	39	42	45	49
E	LÄNGE	60	64	67	70
G	ÄRMELLÄNGE	58	61	64	67



## 3465 / 3465F Women's Interlock-T LS

Langarm T-Shirt, leicht tailliert, Interlock, 100 % Baumwolle, 220 g/m<sup>2</sup>, S-XXL.

Bezeichnung		S	M	L	XL	XXL
A02	1/2 OBERWEITE	39	42	45	49	52
E	LÄNGE	60	64	67	70	74
G	ÄRMELLÄNGE	58	61	64	67	70

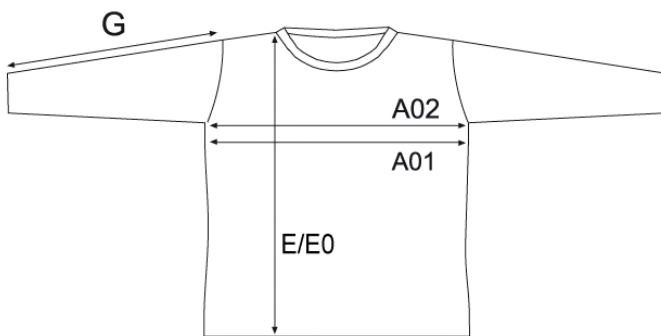

## 349 Kid's Baseball-T LS

Langarm Raglan T-Shirt, Heavy Jersey, 100 % Baumwolle, 205 g/m<sup>2</sup>, 104–164.

	Bezeichnung	104	116	128	140	152	164
A01	1/2 OBERWEITE	31	34	37	41	44	46
E0	LÄNGE KINDER	41	44	47	51	56	61
G	ÄRMELLÄNGE	43	46	50	55	60	65

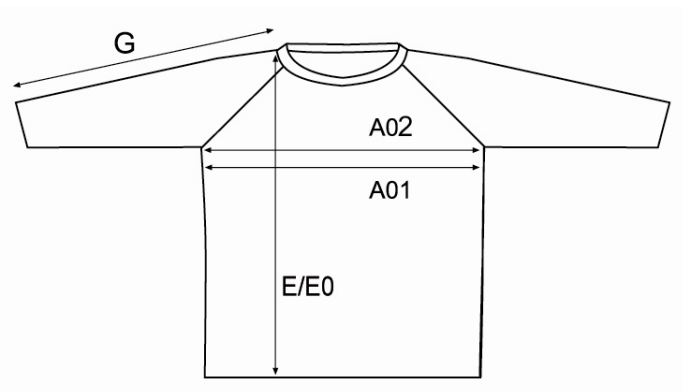



## 3490 Men's Baseball-T LS

Langarm Raglan T-Shirt, Heavy Jersey, 100 % Baumwolle, 205 g/m<sup>2</sup>, M-XXL.

	Bezeichnung	M	L	XL	XXL
A01	1/2 OBERWEITE	50	53	56	59
E	LÄNGE	68	70	72	74
G	ÄRMELLÄNGE	75	77	79	82

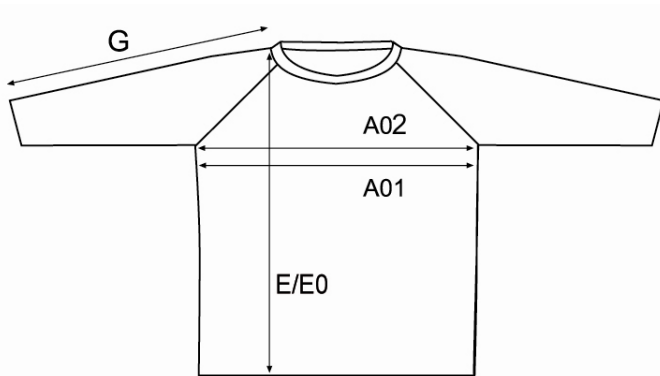

## 3505 Women's Function V-Neck-T

T-Shirt, V-Ausschnitt, schweißabsorbierend, CoolDry-Ausrüstung, figurbetont, für den Sublimationsdruck geeignet, Piqué-Optik, 100 % Polyester, 230 g/m<sup>2</sup>, S–XL.

Bezeichnung		S	M	L	XL
A02	1/2 OBERWEITE	39	42	45	48
E	LÄNGE	52	55	58	61
G02	ÄRMELLÄNGE	15	16	17	18

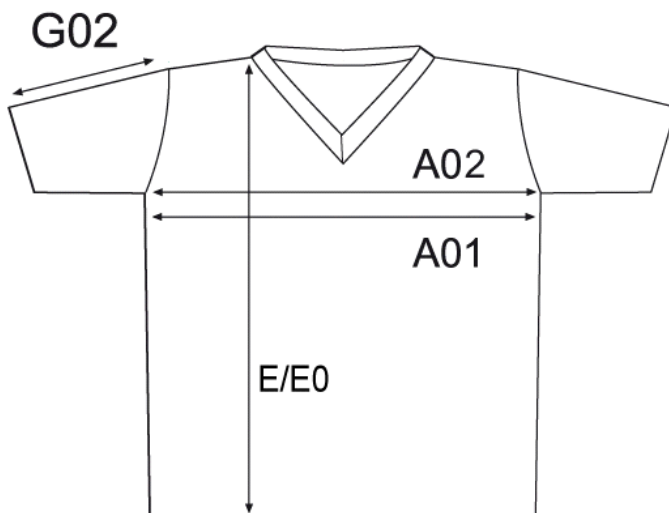

## 3520 Men's Sublimation-T

T-Shirt, Interlock, 100 % Polyester, 125 g/m<sup>2</sup>, S-XXL.

Bezeichnung		S	M	L	XL	XXL	XXXL
A01	1/2 OBERWEITE	50	53	56	59	62	65
E	LÄNGE	72	74	76	78	80	83
G02	ÄRMELLÄNGE	19	20	21	22	23	24

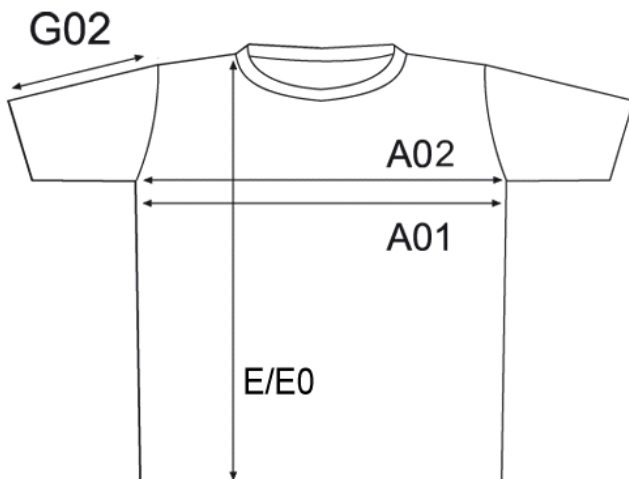

## 3550 Men's Function V-Neck-T

T-Shirt, V-Ausschnitt, schweißabsorbierend, CoolDry-Ausrüstung, Farbe white für den Sublimationsdruck geeignet, Piqué-Optik, 100 % Polyester, 140 g/m<sup>2</sup>, S-XXL.

Bezeichnung		S	M	L	XL	XXL
A02	1/2 OBERWEITE	50	53	56	59	62
E	LÄNGE	66	68	70	72	74
G02	ÄRMELLÄNGE	21	22	23	24,5	26

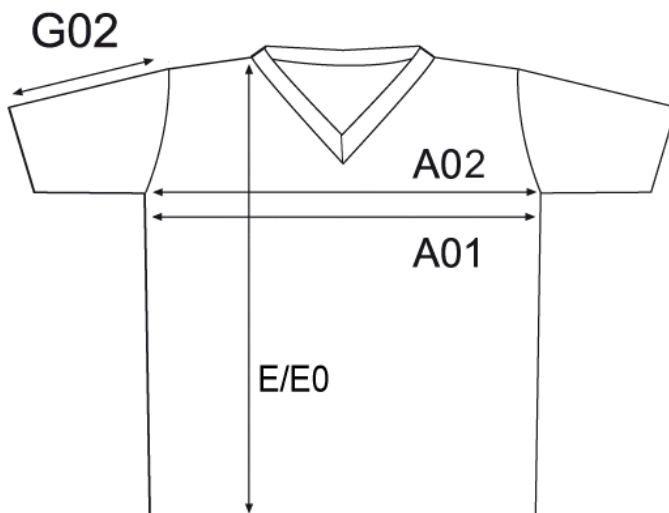

## 3551 Women's Function V-Neck-T

T-Shirt, V-Ausschnitt, schweißabsorbierend, CoolDry-Ausrüstung, figurbetont, Farbe white für den Sublimationsdruck geeignet, Piqué-Optik, 100 % Polyester, 140 g/m<sup>2</sup>, XS–XL.

Bezeichnung		XS	S	M	L	XL
A02	1/2 OBERWEITE	40	43	46	50	53
E	LÄNGE	60	62	64	66	68
G02	ÄRMELLÄNGE	15	16	17	18	19

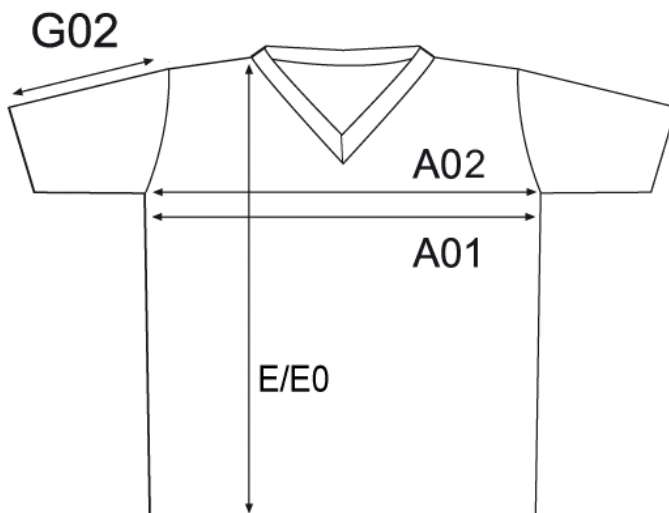

## 356 Kid's Sports-T

T-Shirt, schweißabsorbierend, CoolDry-Ausrüstung, Farbe white für den Sublimationsdruck geeignet, Interlock, 100 % Polyester, 125 g/m<sup>2</sup>, 104–164.

Bezeichnung	104	116	128	140	152	164
A01 1/2 OBERWEITE	31	34	37	41	44	46
E0 LÄNGE KINDER	44	47	50	53	56	62
G02 ÄRMELLÄNGE	19	21	23	25	28	30

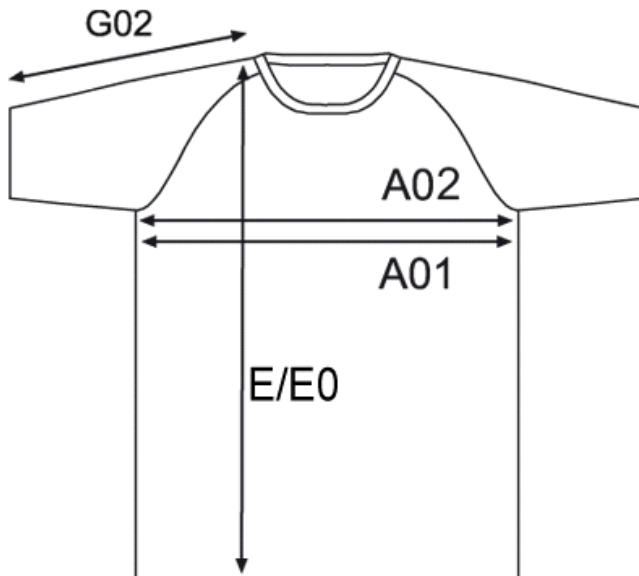

## 3560 Men's Sports-T

T-Shirt, schweißabsorbierend, CoolDry-Ausrüstung, Farbe white für den Sublimationsdruck geeignet, Interlock, 100 % Polyester, 125 g/m<sup>2</sup>, S-XXL.

Bezeichnung		S	M	L	XL	XXL
A02	1/2 OBERWEITE	50	53	56	59	62
E	LÄNGE	68	70	72	74	76
G02	ÄRMELLÄNGE	32	34	36	38	40

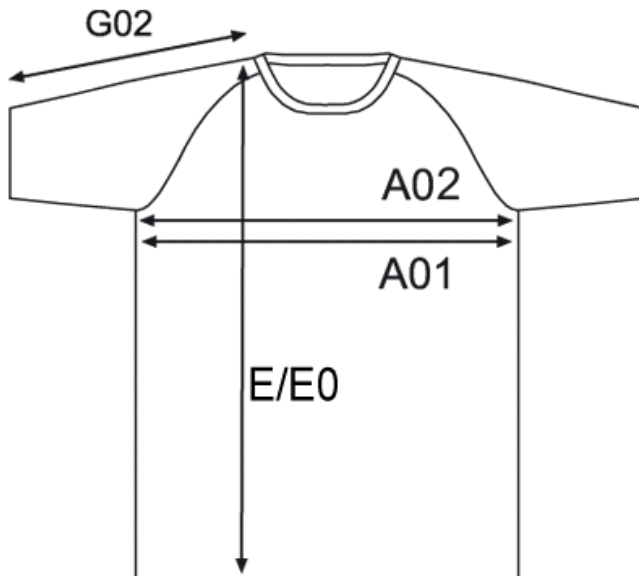

## 4000 / 4000F Men's Heavy Polo

Polo, Knopfleiste mit 3 Hornknöpfen, Piqué, 100 % Baumwolle, 220 g/m<sup>2</sup>, XS–5XL.

Bezeichnung		XS	S	M	L	XL	XXL	XXXL	4XL	5XL
A01	1/2 OBERWEITE	50	54	57	59	61	64	67	74	84
E	LÄNGE	65	71	73	75	77	79	81	87	94
G02	ÄRMELLÄNGE	20	22	23	24	25	26	27	29	32





## 4010 / 4010F Men's Single Jersey Polo

Polo, Knopfleiste mit 2 Knöpfen Ton in Ton, Nackenband in Kontrastfarbe, verkürzter Arm mit Bündchen, Seitenschlitze mit Kontrasteinsatz innen, figurbetont, Single Jersey, 100 % Baumwolle, 180 g/m<sup>2</sup>, S-XXXL.

Bezeichnung		S	M	L	XL	XXL	XXXL
A01	1/2 OBERWEITE	51	54	57	60	63	66
E	LÄNGE	71	73	75	77	79	81
G02	ÄRMELLÄNGE	23	24	25	26	27	28



## 4015 / 4015F Women's Single Jersey Polo

Polo, Knopfleiste mit 3 Knöpfen Ton in Ton, Nackenband in Kontrastfarbe, verkürzter Arm mit Bündchen, Seitenschlitze mit Kontrasteinsatz innen, leicht tailliert, Single Jersey, 100 % Baumwolle, 180 g/m<sup>2</sup>, XS-XXL.

Bezeichnung		XS	S	M	L	XL	XXL
A02	1/2 OBERWEITE	42	45	49	53	57	62
E	LÄNGE	62	64	66	68	70	72
G02	ÄRMELLÄNGE	16	17	18	19	20	22

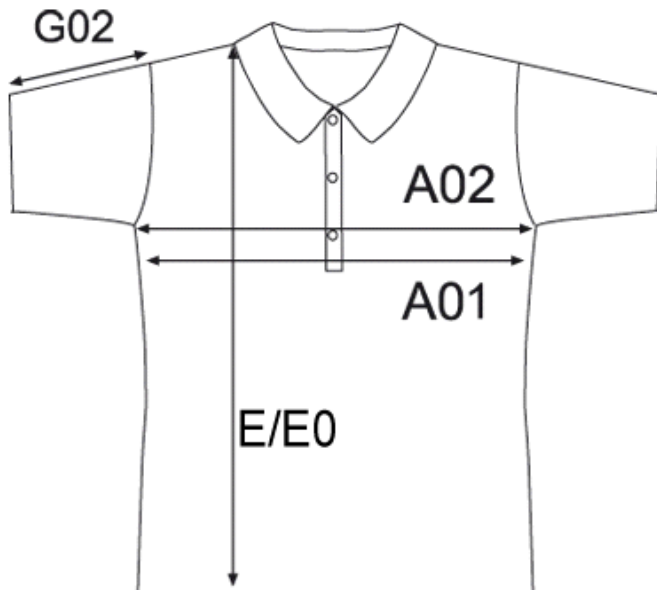

## 404 Kid's Premium Polo

Polo, Knopfleiste mit 2 Hornknöpfen, Piqué, 100 % Baumwolle, 190 g/m<sup>2</sup>, 104–164.

	Bezeichnung	104	116	128	140	152	164
A01	1/2 OBERWEITE	35	37	40	42	45	48
E0	LÄNGE KINDER	43	48	51	56	61	66
G02	ÄRMELLÄNGE	13	14	16	17	18	19

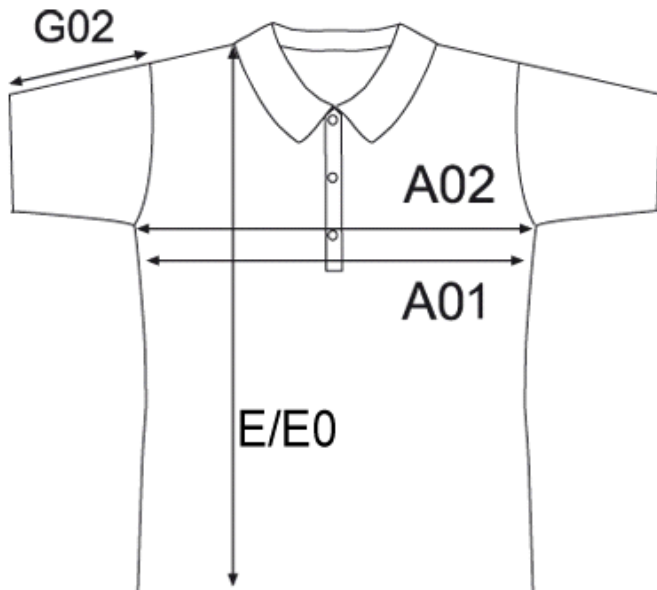

## 4040 / 4040F Men's Premium Polo

Polo, Knopfleiste mit 3 Hornknöpfen, Piqué, 100 % Baumwolle, 190 g/m<sup>2</sup>, S-XXXL.

Bezeichnung		S	M	L	XL	XXL	XXXL
A01	1/2 OBERWEITE	54	57	59	61	64	67
E	LÄNGE	71	73	75	77	79	81
G02	ÄRMELLÄNGE	22	23	24	25	26	27



## 4081F Men's Slim Fit-T LS

Langarm T-Shirt, figurbetont, Single Jersey, 95 % Baumwolle, 5 % Elasthan, 180 g/m<sup>2</sup>, S-XXXL.

Bezeichnung		S	M	L	XL	XXL	XXXL
A02	1/2 OBERWEITE	46	49	52	55	59	62
E	LÄNGE	71	73	75	77	80	83
G	ÄRMELLÄNGE	62	63	64	65	66	67

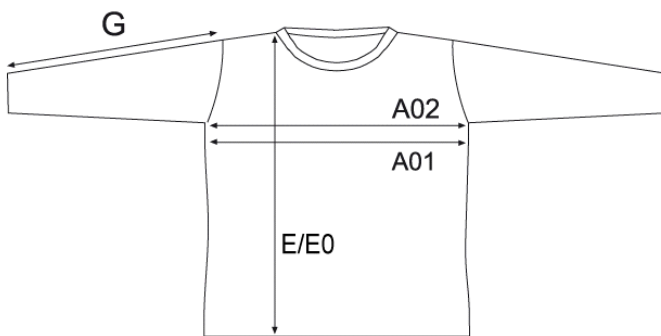

## 4085F Women's Slim Fit-T LS

Langarm T-Shirt, figurbetont, Single Jersey, 95 % Baumwolle, 5 % Elasthan, 180 g/m<sup>2</sup>, XS–XXL.

Bezeichnung		XS	S	M	L	XL	XXL
A02	1/2 OBERWEITE	37	40	43	46	49	53
E	LÄNGE	62	64	66	68,5	70,5	72,5
G	ÄRMELLÄNGE	60	61	62	63	64	65

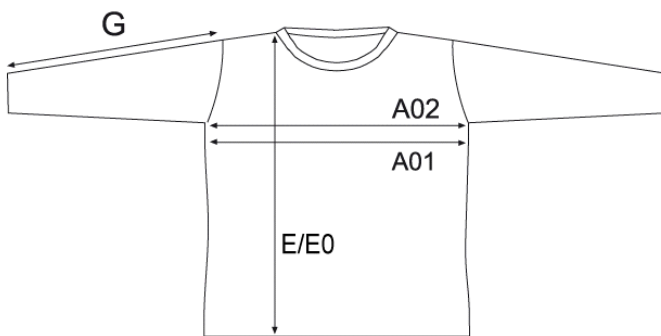

## 4099 / 4099F Men's Premium-T LS

Langarm T-Shirt, Single Jersey, 100 % Baumwolle, 180 g/m<sup>2</sup>, S-XXL.

Bezeichnung		S	M	L	XL	XXL
A01	1/2 OBERWEITE	50	53	56	59	62
E	LÄNGE	71	72	73	75	77
G	ÄRMELLÄNGE	55	57	58	59	61

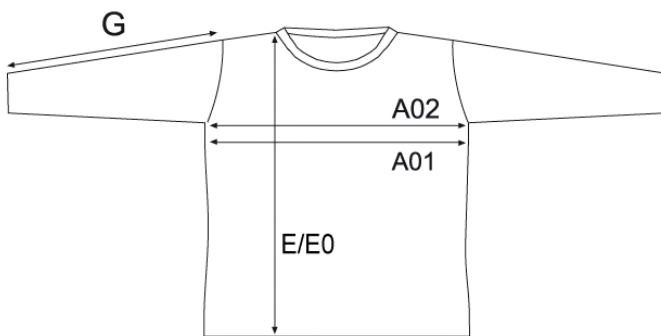

## 4100 / 4100F Men's Heavy Polo Pocket

Polo, Brusttasche, Knopfleiste mit 3 Hornknöpfen, Piqué, 100 % Baumwolle, 220 g/m<sup>2</sup>, XS–5XL.

Bezeichnung		XS	S	M	L	XL	XXL	XXXL	4XL	5XL
A01	1/2 OBERWEITE	50	54	57	59	61	64	67	74	84
E	LÄNGE	65	71	73	75	77	79	81	87	94
G02	ÄRMELLÄNGE	20	22	23	24	25	26	27	29	32





## 4150 / 4150F Women's Polo 92/8

Polo, Ärmelbündchen, Knopfleiste mit 3 Knöpfen Ton in Ton, leicht talliert, Piqué, 92 % Baumwolle, 8 % Elasthan, 200 g/m<sup>2</sup>, S-XXL.

Bezeichnung		S	M	L	XL	XXL
A02	1/2 OBERWEITE	43	46	49	53	57
E	LÄNGE	58	60	63	66	70
F		36	38	40	44	46
G02	ÄRMELLÄNGE	15	16	18	20	22



## 4250 / 4250F Women's Interlock Polo

Polo, 5 Druckknöpfe (nickelfrei), Interlock, 100 % Baumwolle, 200 g/m<sup>2</sup>, S-5XL.

Bezeichnung		S	M	L	XL	XXL	XXXL	4XL	5XL
A02	1/2 OBERWEITE	43	46	49	53	58	64	70	76
E	LÄNGE	59	61	64	67	71	74	76	78
G02	ÄRMELLÄNGE	17	18	19	20	22	24	26	29

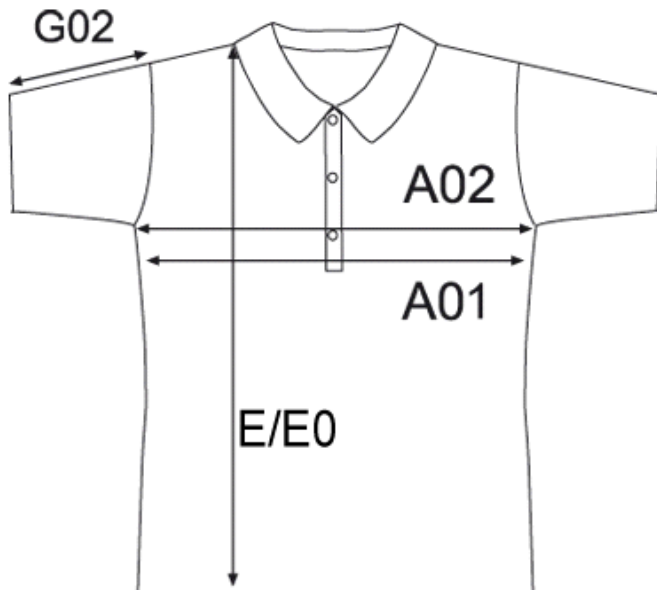

## 4310 / 4310F Women's Polo 80/20

Polo, Knopfleiste mit 3 Knöpfen Ton in Ton, leicht tailliert, Piqué, 80 % Baumwolle, 20 % Polyester, 220 g/m<sup>2</sup>, XS–XXXL. Farbe white: bis 95° waschbar, trocknergeeignet. Farben: bis 60° waschbar, trocknergeeignet.

Bezeichnung	XS	S	M	L	XL	XXL	XXXL
A02 1/2 OBERWEITE	40	43	46	49	53	56	59
E LÄNGE	58	61	63	66	69	72	75
G02 ÄRMELLÄNGE	14	15	16	17	18	19	20



## 4400 / 4400F Men's Polo 65/35

Polo, Knopfleiste mit 3 Knöpfen Ton in Ton, Piqué, 65 % Polyester, 35 % Baumwolle, 240 g/m<sup>2</sup>, S-XXL. Bis 60 ° waschbar.

Bezeichnung		S	M	L	XL	XXL
A01	1/2 OBERWEITE	54	57	59	61	64
E	LÄNGE	71	73	75	77	79
G02	ÄRMELLÄNGE	22	23	24	25	26



## 4410 / 4410F Men's Polo 80/20

Polo, Knopfleiste mit 3 Knöpfen Ton in Ton, Piqué, 80 % Baumwolle, 20 % Polyester, 220 g/m<sup>2</sup>, S–5XL. Farbe white: bis 95° waschbar, trocknergeeignet. Farben: bis 60° waschbar, trocknergeeignet.

Bezeichnung		S	M	L	XL	XXL	XXXL	4XL	5XL
A01	1/2 OBERWEITE	52	55	58	61	64	67	70	73
E	LÄNGE	70	72	74	76	79	82	85	88
G02	ÄRMELLÄNGE	22	23	24	25	26	27	28	29



## 4510 / 4510F Men's Function Polo Pocket

Polo, Brusttasche, Ärmelbündchen, Knopfleiste mit 3 Knöpfen Ton in Ton, Ersatzknopf, seitliche Schlitz, schweißabsorbierend, CoolDry-Ausrüstung, Farbe white für den Sublimationsdruck geeignet, Piqué-Optik, 55 % Baumwolle (innen), 45 % Polyester (außen), 160 g/m<sup>2</sup>, S-XXL.

Bezeichnung		S	M	L	XL	XXL
A01	1/2 OBERWEITE	53	55	58	61	64
E	LÄNGE	69	71	74	77	80
G02	ÄRMELLÄNGE	22	23	24	25	26



## 4515 / 4515F Women's Function Polo Pocket

Polo, Brusttasche, Ärmelbündchen, Knopfleiste mit 3 Knöpfen Ton in Ton, Ersatzknopf, seitliche Schlitze, schweißabsorbierend, CoolDry-Ausrüstung, leicht tailliert, Farbe white für den Sublimationsdruck geeignet, Piqué-Optik, 55 % Baumwolle (innen), 45 % Polyester (außen), 160 g/m<sup>2</sup>, XS–XXL.

Bezeichnung		XS	S	M	L	XL	XXL
A02	1/2 OBERWEITE	43	45	47	50	53	56
E	LÄNGE	56	58	60	63	66	70
G02	ÄRMELLÄNGE	14	15	16	17	18	19



## 4520 Men's Function Contrast Polo

Polo, Knopfleiste mit 3 Knöpfen Ton in Ton, Ersatzknopf, seitliche Schlitz, Ärmelbündchen mit Paspel, Seiteneinsatz in Kontrastfarbe, schweißabsorbierend, CoolDry-Ausrüstung, Farbe white für den Sublimationsdruck geeignet, Piqué-Optik, 55 % Baumwolle (innen), 45 % Polyester (außen), 160 g/m<sup>2</sup>, S-XXL.

Bezeichnung		S	M	L	XL	XXL
A01	1/2 OBERWEITE	49	51	54	57	60
E	LÄNGE	73	75	77	80	83
G02	ÄRMELLÄNGE	22	23	24	25	26





## 4525 Women's Function Contrast Polo

Polo, Knopfleiste mit 3 Knöpfen Ton in Ton, Ersatzknopf, seitliche Schlitz, Ärmelbündchen mit Paspel, Seiteneinsatz in Kontrastfarbe, schweißabsorbierend, CoolDry-Ausrüstung, leicht tailliert, Farbe white für den Sublimationsdruck geeignet, Piqué-Optik, 55 % Baumwolle (innen), 45 % Polyester (außen), 160 g/m<sup>2</sup>, XS–XXL.

Bezeichnung		XS	S	M	L	XL	XXL
A02	1/2 OBERWEITE	43	45	47	50	53	56
E	LÄNGE	56	58	60	63	66	70
G02	ÄRMELLÄNGE	14	15	16	17	18	19



## 4550 / 4550F Men's Sports Polo

Polo, Knopfleiste mit 3 Knöpfen Ton in Ton, seitliche Schlitz, antibakterielle Ausrüstung, schweißabsorbierend, CoolDry-Ausrüstung, Farbe white für den Sublimationsdruck geeignet, Piqué-Optik, 100 % Polyester, 180 g/m<sup>2</sup>, S-XXL.

Bezeichnung		S	M	L	XL	XXL
A01	1/2 OBERWEITE	52	55	58	61	64
E	LÄNGE	68	70	72	74	77
G02	ÄRMELLÄNGE	22	23	24	25	26



## 4600 / 4600F Men's Heavy Polo LS

Langarm Polo, Knopfleiste mit 3 Knöpfen Ton in Ton, Piqué, 100 % Baumwolle, 220 g/m<sup>2</sup>, S-XXL.

Bezeichnung		S	M	L	XL	XXL
A01	1/2 OBERWEITE	52	55	58	61	64
E	LÄNGE	71	73	75	77	79
G	ÄRMELLÄNGE	63	64	65	66	67

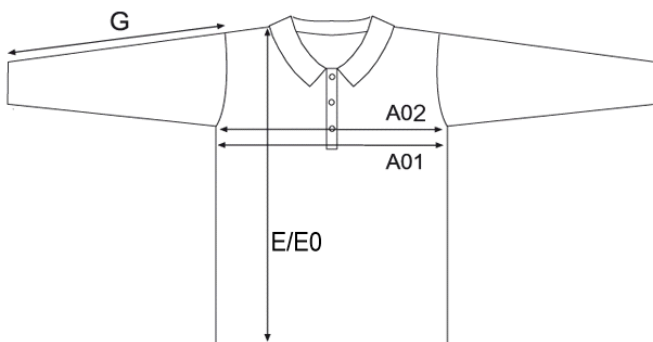

## 4900 / 4900F Men's Polo Contrast Stripes

Polo, Kragen und Ärmelbündchen mit Kontraststreifen, Knopfleiste mit 3 Knöpfen Ton in Ton, Piqué, 100 % Baumwolle, 220 g/m<sup>2</sup>, S-XXL.

Bezeichnung		S	M	L	XL	XXL
A01	1/2 OBERWEITE	52	55	58	61	64
E	LÄNGE	68	70	72	74	77
G02	ÄRMELLÄNGE	22	23	24	25	26



## 4910 / 4910F Women's Polo Contrast Stripes

Polo, Kragen und Ärmelbündchen mit Kontraststreifen, Knopfleiste mit 3 Knöpfen Ton in Ton, leicht tailliert, Piqué, 100 % Baumwolle, 220 g/m<sup>2</sup>, S–XL.

Bezeichnung		S	M	L	XL
A02	1/2 OBERWEITE	43	46	49	53
E	LÄNGE	60	62	65	67
G02	ÄRMELLÄNGE	16	17	19	21

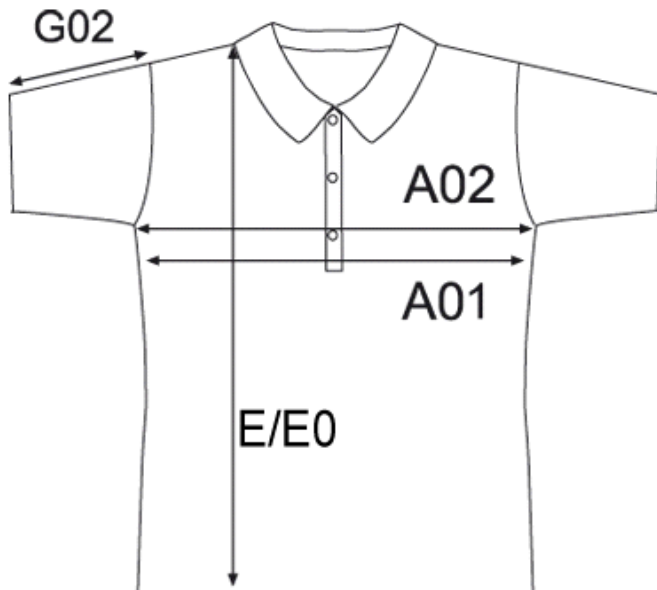

## 5050 Men's Troyer Sweater

Sweatshirt, Reißverschluss am Kragen, Elasthanbündchen an Arm und Saum, Molton brushed, 100 % Baumwolle, 320 g/m<sup>2</sup>, S-XXXL.

Bezeichnung		S	M	L	XL	XXL	XXXL
A01	1/2 OBERWEITE	56	59	61	63	66	69
E	LÄNGE	70	73	75	77	80	83
G	ÄRMELLÄNGE	53	55	57	59	62	65

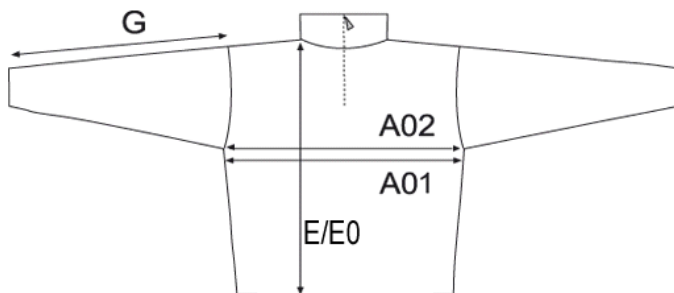

## 508 Kid's Hoody Jacket

Jacke, durchgehender und verdeckter Reißverschluss, Kängurutaschen, Elasthanbündchen an Arm und Saum, Molton brushed, 100 % Baumwolle, 320 g/m<sup>2</sup>, 104–164.

Bezeichnung		104	116	128	140	152	164
A01	1/2 OBERWEITE	40	42	44	46	48	51
E0	LÄNGE KINDER	44	49	52	56	60	65
G	ÄRMELLÄNGE	35	38	41	45	49	54

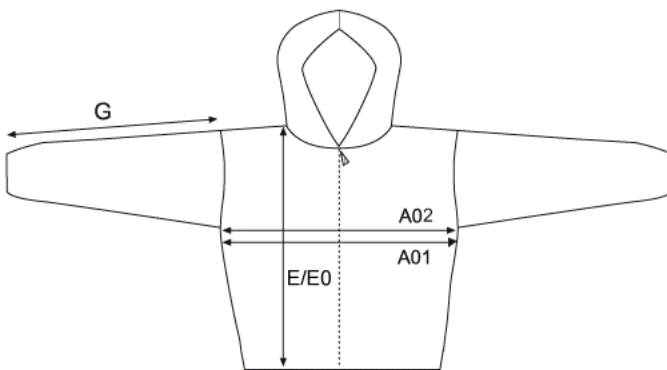

## 5080 Men's Hoody Jacket

Jacke, durchgehender und verdeckter Reißverschluss, Doppelkapuze, Kängurutaschen, Elasthanbündchen an Arm und Saum, Molton brushed, 100 % Baumwolle, 320 g/m<sup>2</sup>, S–XXXL. Farbe black: in den Größen S–5XL.

Bezeichnung		S	M	L	XL	XXL	XXXL	4XL	5XL
A01	1/2 OBERWEITE	56	59	61	63	66	69	79	89
E	LÄNGE	67	69	71	73	75	77	83	90
G	ÄRMELLÄNGE	54	56	58	61	63	66	69	72

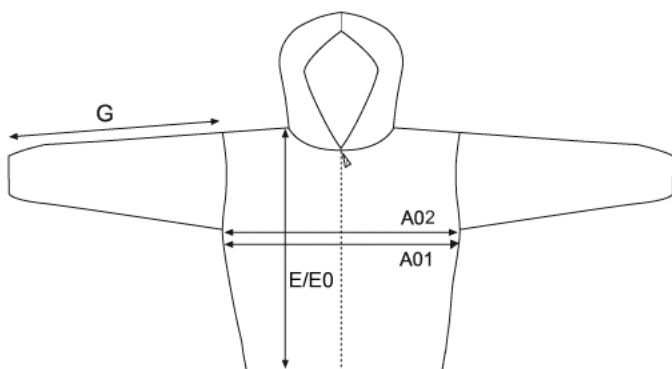



## 5099 / 5099F Men's Sweater

Sweatshirt, Elasthanbündchen an Arm und Saum, Molton brushed, 100 % Baumwolle, 320 g/m<sup>2</sup>, XS–5XL.

Bezeichnung		XS	S	M	L	XL	XXL	XXXL	4XL	5XL
A01	1/2 OBERWEITE	53	57	60	63	66	68	70	80	90
E	LÄNGE	68	70	73	75	78	80	83	89	96
G	ÄRMELLÄNGE	56	57	58,5	60	61,5	63	64,5	67	69,5

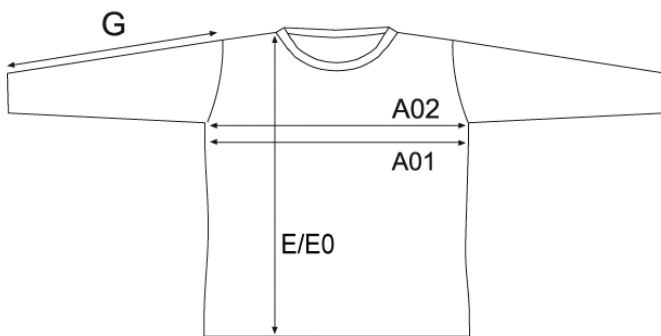

## 5180F Men's Hoody Jacket 80/20

Jacke, durchgehender Kunststoff-Reißverschluss, Doppelkapuze, Kängurutaschen, Elasthanbündchen an Arm und Saum, Molton brushed, 80 % Baumwolle, 20 % Polyester, 320 g/m<sup>2</sup>, S-XXXL.

Bezeichnung		S	M	L	XL	XXL	XXXL
A01	1/2 OBERWEITE	53	56	59	62	65	68
E	LÄNGE	70	72	74	76	78	80
G	ÄRMELLÄNGE	58	60	62	64	66	68

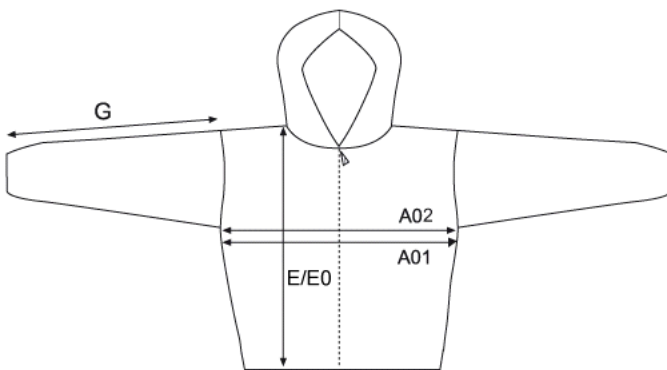

## 5181F Women's Hoody Jacket 80/20

Jacke, durchgehender und verdeckter Reißverschluss, Kängurutaschen, Elasthanbündchen an Arm und Saum, Molton brushed, 80 % Baumwolle, 20 % Polyester, 320 g/m<sup>2</sup>, XS–XXL.

Bezeichnung		XS	S	M	L	XL	XXL
A02	1/2 OBERWEITE	45	47	49	52	55	58
E	LÄNGE	61	63	65	67	70	73
G	ÄRMELLÄNGE	64,5	65	65,5	66	66,5	67

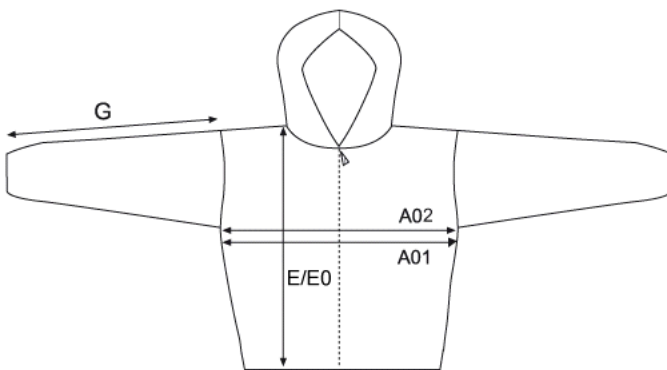

## 5290 / 5290F Men's Jacket Stand-Up Collar

Jacke, Stehkragen, durchgehender und verdeckter Reißverschluss, 2 Seitentaschen mit Reißverschluss auf der Vorderseite, Elasthanbündchen an Arm und Saum, schmaler Schnitt, Molton brushed, 100 % Baumwolle, 320 g/m<sup>2</sup>, S-XXL. Farbe black: in den Größen S-5XL.

Bezeichnung		S	M	L	XL	XXL
A01	1/2 OBERWEITE	51	54	57	60	63
E	LÄNGE	67	69	71	73	75
G	ÄRMELLÄNGE	67	68,5	70	71,5	72

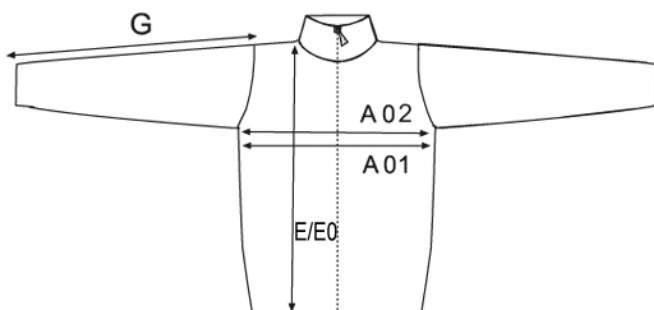

## 5295 / 5295F Women's Jacket Stand-Up Collar

Jacke, Stehkragen, durchgehender und verdeckter Reißverschluss, 2 Seitentaschen mit Reißverschluss auf der Vorderseite, Elasthanbündchen an Arm und Saum, leicht tailliert, Molton brushed, 100 % Baumwolle, 320 g/m<sup>2</sup>, XS–XL.

Bezeichnung		XS	S	M	L	XL
A02	1/2 OBERWEITE	44	46	48	50	53
E	LÄNGE	58	60	62	64	66
G	ÄRMELLÄNGE	60	62	64	66	68



## 5300F Men's Hooded Jacket 80/20

Jacke, modische Mumien-Doppelkapuze, Kordelzug und verlängerter Reißverschluss, vordere Einschubtaschen mit Ziernaht, Elasthanbündchen an Arm und Saum, Molton brushed, 80 % Baumwolle, 20 % Polyester, 320 g/m<sup>2</sup>, S-XXL. Farbe black: in den Größen S-XXXL.

Bezeichnung		S	M	L	XL	XXL
A02	1/2 OBERWEITE	50	53	56	59	62
E	LÄNGE	66	68	70	72	74
G	ÄRMELLÄNGE	67	68,5	70	71,5	72

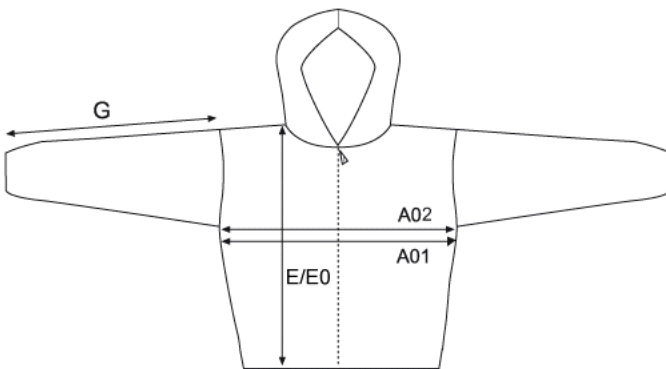

## 5390F Women's Hoody Jacket 95/5

Jacke, durchgehender Reißverschluss, modische Form durch breiten Sattelbund, Kordelzug an der Kapuze, Austritt mit Ösen, vordere Einschubtaschen mit Rib abgesetzt, Ösen im Ribensatz unter dem Arm, Elasthanbündchen an Arm und Saum, Molton unbrushed, 95 % Baumwolle, 5 % Elasthan, 280 g/m<sup>2</sup>, S–XL.

Bezeichnung		S	M	L	XL
A02	1/2 OBERWEITE	45	48	51	54
E	LÄNGE	59	61	63	65
G	ÄRMELLÄNGE	63	64,5	66	68

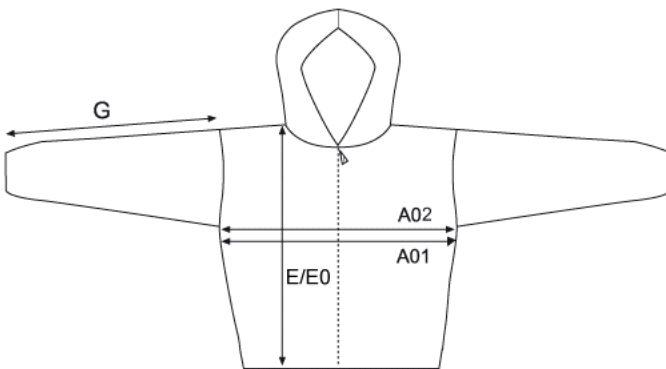

## 6099 / 6099F Men's Kasak Sweater

Kasak Sweatshirt, Elasthanbündchen am Arm, Molton brushed, 100 % Baumwolle, 320 g/m<sup>2</sup>, S-XXXL.

Bezeichnung		S	M	L	XL	XXL	XXXL
A01	1/2 OBERWEITE	57	60	63	66	68	70
E	LÄNGE	70	73	75	78	80	83
G	ÄRMELLÄNGE	54,5	55,5	57	58,5	60	61,5

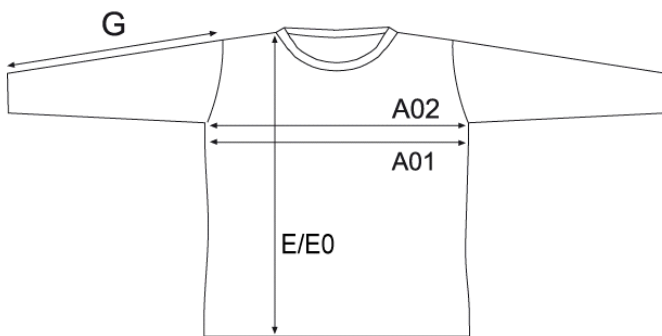



## 7101 Women's Tracksuit

Set bestehend aus: Jacke mit 2 Diagonaltaschen, Hose mit aufgesetzter Gesäßtasche, Interlock, 80 % Polyester, 20 % Baumwolle, 260 g/m<sup>2</sup>, S-L.

Bezeichnung		S	M	L
A01	1/2 OBERWEITE	46	48	50
E	LÄNGE	60	62	64
G	ÄRMELLÄNGE	60	61,5	63

Bezeichnung		S	M	L
B05	1/2 TAILLENWEITE, ENTSPANNT	36	36,5	37,5
E04	VORDERE LEIBHÖHE	15,5	16,5	17,5
E07	SEITENLÄNGE	100	102	104
Y04	1/2 OBERSCHENKELWEITE	28	29,25	30,75
Y05	1/2 SAUMWEITE	26,25	27	27,75

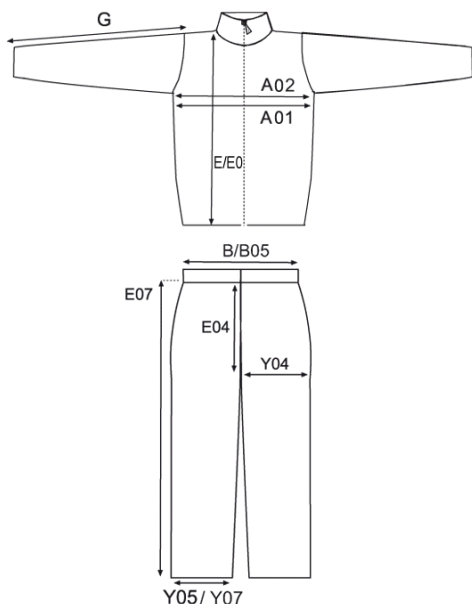

## 7102 Men's Tracksuit

Set bestehend aus: Raglan Jacke mit 2 Diagonaltaschen, Hose mit aufgesetzter Gesäßtasche, Interlock, 80 % Polyester, 20 % Baumwolle, 260 g/m<sup>2</sup>, M-XXL.

Bezeichnung		M	L	XL	XXL
A01	1/2 OBERWEITE	50	53	56	59
E	LÄNGE	63	65	68	71
G	ÄRMELLÄNGE	78,5	81	83,5	86,5

Bezeichnung		M	L	XL	XXL
B05	1/2 TAILLENWEITE, ENTSPANNT	34	35,5	37	39
E04	VORDERE LEIBHÖHE	20	21	22	23
E07	SEITENLÄNGE	104	106	108	110
Y04	1/2 OBERSCHENKELWEITE	29,5	31	32,5	34
Y05	1/2 SAUMWEITE	23	23,5	24,25	25

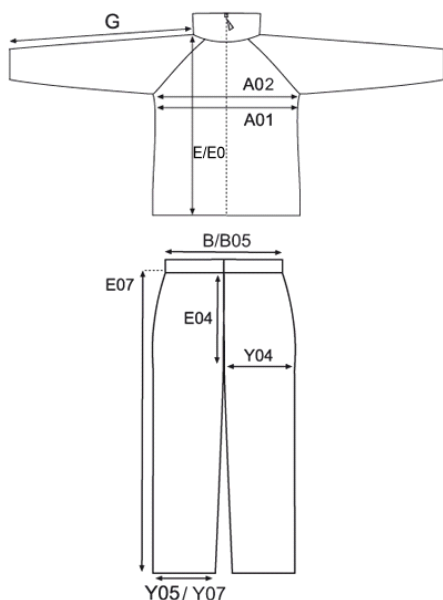

## 7561 Women's Function Jacket

Jacke, Stehkragen mit Fleece, verdeckter Reißverschluss plus Klettverschlüsse, abnehmbare Kapuze mit Volumenregulierung vorn und hinten, Handy- und Brusttaschen innen, verstellbare Armabschlüsse mit Klettverschluss, Tunnelzug am Saum mit Kordelstoppfern innen, Teilungsnähte, 2 Seitentaschen mit Reißverschluss, invisible Zip zum Veredeln, versiegelte Nähte, atmungsaktiv, Wassersäule 3.000 mm, windabweisend, tailliert, Außenmaterial 100 % Polyester, Innenfutter Mesh 100 % Polyester, XS–5XL.

Maße abweichend von unseren Standardmaßen. Artikel fällt klein aus.

Bezeichnung		XS	S	M	L	XL	XXL	XXXL	4XL	5XL
A02	1/2 OBERWEITE	49	51	53	55	57	59	62	65	67
E	LÄNGE	64	66	66	68	68	70	70	70	72
G	ÄRMELLÄNGE	63,7	64,6	65,5	66,2	66,9	67,5	68,1	68,6	68,3

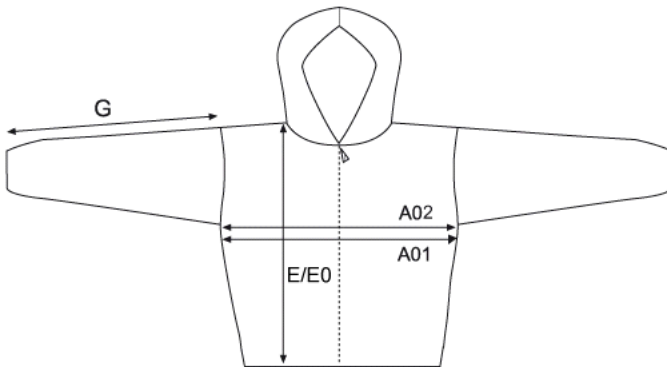

## 7571 Men's Function Jacket

Jacke, Stehkragen mit Fleece, verdeckter Reißverschluss plus Klettverschlüsse, abnehmbare Kapuze mit Volumenregulierung vorn und hinten, Handy- und Brusttaschen innen, verstellbare Armabschlüsse mit Klettverschluss, Tunnelzug am Saum mit Kordelstoppfern innen, Teilungsnähte, 2 Seitentaschen mit Reißverschluss, invisible Zip zum Veredeln, versiegelte Nähte, atmungsaktiv, Wassersäule 3.000 mm, windabweisend, Außenmaterial 100 % Polyester, Innenfutter Mesh 100 % Polyester, S-5XL.

Maße abweichend von unseren Standardmaßen. Artikel fällt klein aus.

Bezeichnung		S	M	L	XL	XXL	XXXL	4XL	5XL
A02	1/2 OBERWEITE	57	59	61	63	65	67	69	71
E	LÄNGE	72	74	74	76	78	80	80	80
G	ÄRMELLÄNGE	67,1	68	68,9	69,8	70,6	71,4	72,4	72,4

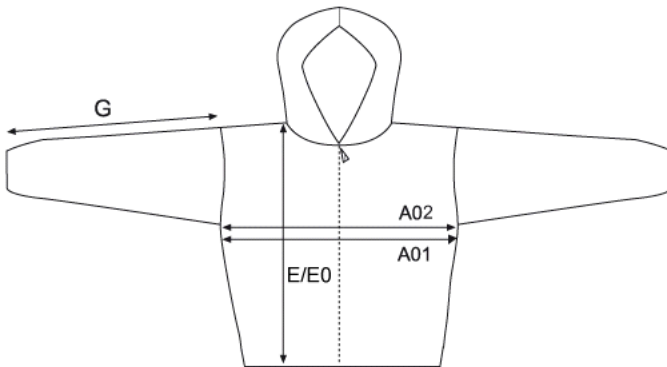

## 7806F Men's Hoody Softshell Jacket

Jacke, durchgehender, wasserdichter Reißverschluss mit reflektierendem Zipper, Kinnschutz, volumenregulierbare Kapuze mit elastischem Tunnelzug und beidseitigem Stopper, verstellbare Armabschlüsse mit Klettverschluss, Teilungsnähte, 2 Einschubtaschen mit wasserdichtem Reißverschluss und reflektierendem Zipper, Atmungsaktiv 1.500 g/m<sup>2</sup>/24h, Wassersäule 1.500 mm, Winddicht, Softshell Bonded Fleece bi-elastisch, 100 % Polyester, 260 g/m<sup>2</sup>, S-XXXL.

Bezeichnung		S	M	L	XL	XXL	XXXL
A02	1/2 OBERWEITE	55	57	60	64	68	72
E	LÄNGE	71	73	75	77	78	79
G	ÄRMELLÄNGE	63	65	65,5	66	66,5	67

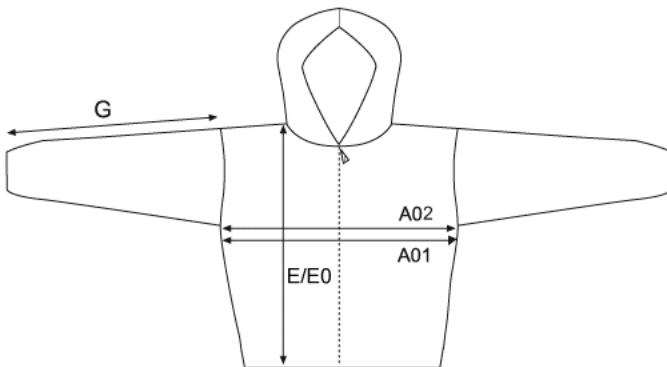

## 7811F Women's Hoody Softshell Jacket

Jacke, durchgehender, wasserdichter Reißverschluss mit reflektierendem Zipper, Kinnschutz, volumenregulierbare Kapuze mit elastischem Tunnelzug und beidseitigem Stopper, verstellbare Armabschlüsse mit Klettverschluss, Teilungsnähte, 2 Einschubtaschen mit wasserdichtem Reißverschluss und reflektierendem Zipper, Atmungsaktiv 1.500 g/m<sup>2</sup>/24h, Wassersäule 1.500 mm, Winddicht, leicht tailliert, Softshell Bonded Fleece bi-elastisch, 100 % Polyester, 260 g/m<sup>2</sup>, XS–XXL.

Bezeichnung		XS	S	M	L	XL	XXL
A02	1/2 OBERWEITE	48	51	54	57	61	65
E	LÄNGE	66	68	70	72	74	76
G	ÄRMELLÄNGE	60	62	62,5	63	63,5	64

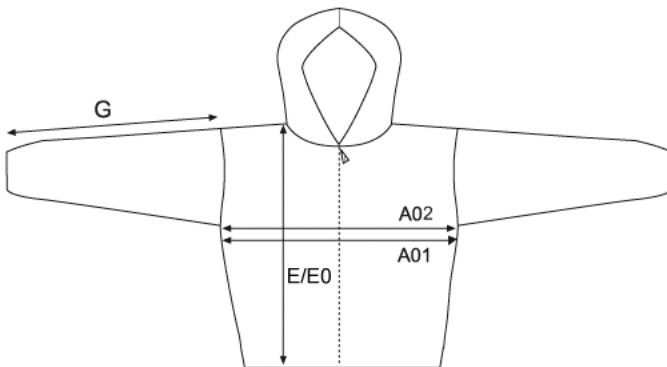

## 7971 Men's Double Fleece Jacket

Jacke, Stehkragen, durchgehender und verdeckter Reißverschluss, Einschubtaschen mit Ziernaht, Elasthanbündchen am Arm, Innenseite in Kontrastfarbe, Antipilling-Ausrüstung, Fleece, 100 % Polyester, 320 g/m<sup>2</sup>, S–5XL.

Bezeichnung		S	M	L	XL	XXL	XXXL	4XL	5XL
A01	1/2 OBERWEITE	50	53	56	59	62	67	72	77
E	LÄNGE	70	72	74	76	78	78	79	79
G	ÄRMELLÄNGE	65	66,5	68	69,5	71	71	71	71

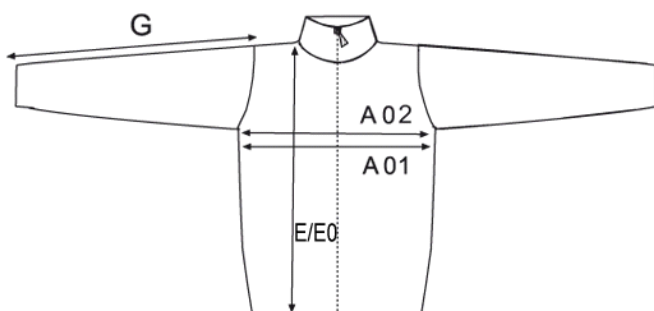

## 798 Kid's Hooded Fleece Jacket

Jacke mit Kapuze, durchgehender und verdeckter Reißverschluss, Kängurutaschen, Ziernaht an Tasche und Kapuze, Elasthanbündchen am Arm, Innenseite in Kontrastfarbe, Antipilling-Ausrüstung, Fleece, 100 % Polyester, 320 g/m<sup>2</sup>, 104–164.

Bezeichnung		104	116	128	140	152	164
A01	1/2 OBERWEITE	40	42	44	46	48	51
E0	LÄNGE KINDER	44	48	52	56	60	65
G	ÄRMELLÄNGE	43	49	52	55	58	62

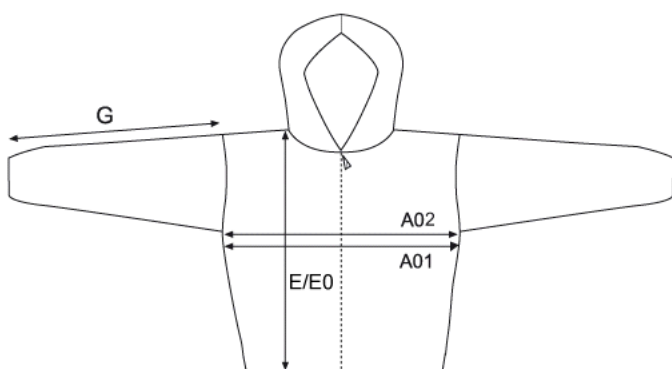



## 7981 Women's Hooded Fleece Jacket

Jacke mit Kapuze, durchgehender und verdeckter Reißverschluss, Einschubtaschen, Ziernaht an Tasche und Kapuze, Elasthanbündchen am Arm, Innenseite in Kontrastfarbe, Antipilling-Ausrüstung, Fleece, 100 % Polyester, 320 g/m<sup>2</sup>, S-XXL.

Bezeichnung		XS	S	M	L	XL	XXL
A01	1/2 OBERWEITE	43	46	49	52	55	58
E	LÄNGE	59	61	63	65	67	70
G	ÄRMELLÄNGE	61	63	65	67	69	69

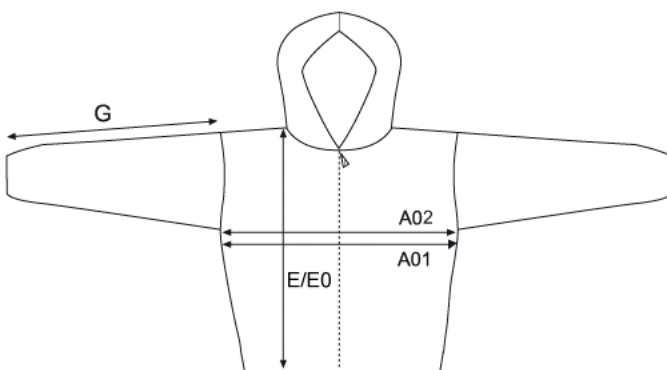

## 8001 Men's Shorts

Shorts, Gummiband mit rotem Kontraststreifen, rote Kontraststreifen an Seitennaht, Single Jersey, 95 % Baumwolle, 5 % Elasthan, 180 g/m<sup>2</sup>, S-XXL.

Bezeichnung		S	M	L	XL	XXL
B	1/2 TAILLENWEITE	31	33	35	37	39
E09	SEITENLÄNGE	21	22,5	24	26	28
E16	VORDERE LEIBHÖHE	25	26	27	29	31

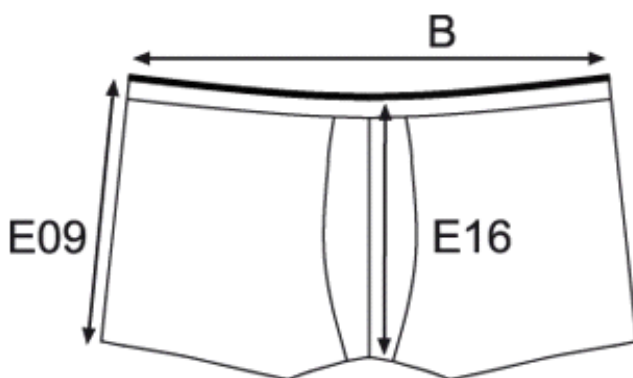

## 8005 Women's Panty

Panty, Single Jersey, 95 % Baumwolle, 5 % Elasthan, 150 g/m<sup>2</sup>, XS–XL.

	Bezeichnung	XS	S	M	L	XL
B	1/2 TAILLENWEITE	26	28	30	32	34
E09	SEITENLÄNGE	15,5	17	18,5	20	22
E16	VORDERE LEIBHÖHE	16,5	18	19,5	21	24

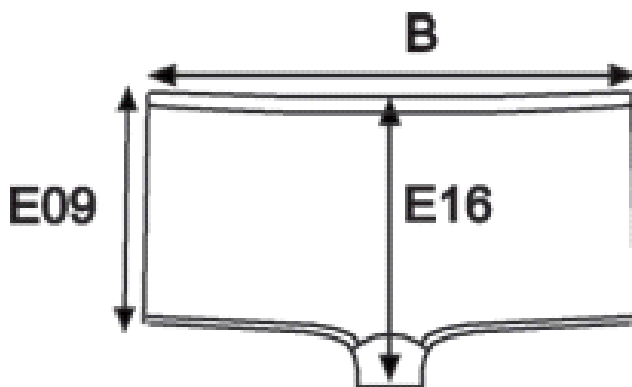

## 8100 Business-Socks

Business-Socke, Single Jersey, 79 % Baumwolle, 16 % Polyamid, 5 % Elasthan, Größen: 35–38, 39–42, 43–45, 46–48. Zusendung nur von kompletten Verpackungseinheiten möglich.

	Bezeichnung	35-38	39-42	43-45	46-48
E14	HÖHE	22	24	26	28
E15	LÄNGE	20	22	24	26

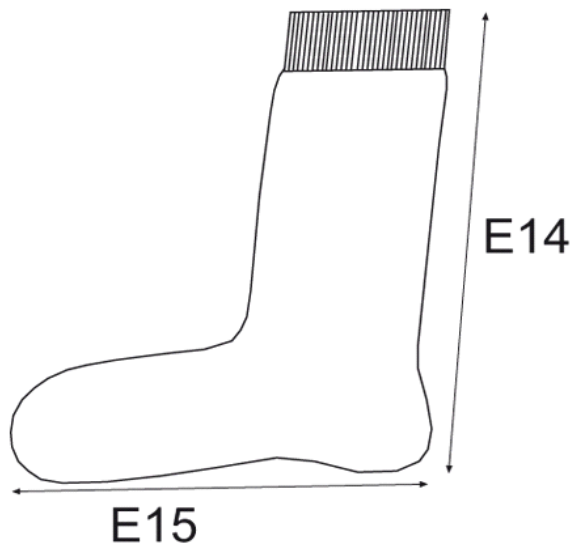

## 9004 Sports Towel

Handtuch, veredelbare Borte, Frotté, 100 % Baumwolle, 480 g/m<sup>2</sup>, Maße 140 cm x 30 cm.

	Bezeichnung	One size
C13	BREITE	30
E15	LÄNGE	140

